

JACOB ANEMA

Radio Wereld



25
ct.

HENNY
FABER



de Ferrand Dynamic
die nam ik!



KUNSTZAAL "EDISON" DEN HAAG = AMSTERDAM = ROTTERDAM



Het gemak dient den mensch

Op hetzelfde stopcontact, waarop men zijn schemerlamp aansluit, kan men zijn radio-ontvangtoestel in werking zetten. Dit voordeel en gemak brengt U de algeheel-wisselstroom-uitvoering van de

N.S.F. 4

De prijs van het N. S. F. 4 Radio-ontvangtoestel, inclusief Philips lampen, bedraagt: . . . F. 225.- voor 4 Volt's accu . . . " 260.- voor wisselstroom . . . " 325.- voor algeheelen wisselstroom " 325.-

DE
NEDERLANDSCHE SEINTOESTELLEN
FABRIEK TE HILVERSUM.

Hoort de N.S.F. 4 bij onze agenten en in de N.S.F.-Showroom:
KALVERSTRAAT 121 — AMSTERDAM

Moulin



Zondag 30 Juni

Berlijn, 475,4 M.

6.20. Ochtendgymnastiek o. l. v. Arthur Holz.
6.50—8.20. Blaasconcert o. l. v. Willy Rohde.
9.15. Klokgelui van de Potsdamer Garnisonkerk.
9.20. Morgenwijding. Morgen-glänzer Ewigkeit. Daarna: Klok-gelui van de Berlijnsche Dom.
11.20. Weerbericht.
11.24. Voor de Landbouwers.
12.20. Middagconcert, uitgevoerd door de Kapel Dajos Béla.
2.20. Uitz. uit Kamera Unter den Linden. Concert op het Wurtzler-orgel.
3.20. Gramofoonplaten.
3.50. Kinderuurtje.
4.40. De Deutsche Derby. Uitz. van de Renbaan Hamburg-Horn, Spreker: Chefred. Georg Lüdecke.
5.20—6.50. Dansmuziek vanuit Hotel Kaiserhof door de Kapel Géza Komor. Daarna: Reclameberichten.
pl.m. 10.50—12.50. Dansmuziek door Fred Bird-Dansorkest. In de pauze: Beelduitz.

Brussel, 511,9 M.

Vanaf 5.20 iedere twee uur berichten omtrent de postduivenvluchten over de étapes: Momignies Solre s. Sambre, Brussel, Quiévrain, St. Quentin, Noyon, Creil, Parijs, Dourdan, Orleans, Tours, Vierzon, Limoges, Angoulême, Cambrai, Arras, Breteuil, Clermont.
5.20. Dansmuziek.
6.20. Kinderuurtje.
6.50. Gramofoonplaten.
7.50. Radio-kroniek.
8.35. Kamermuziek.
9.30. Symphonie-concert.
10.35. Laatste berichten.

Daventry exp. 482,3 M.

3.50. Gedichtenvoorlezing.
4.20—5.50. Symphonie-concert door het Versterkt Birmingham Studio Orkest o. l. v. Pedro Morales. Solist: Antonio Brosa, viool.
8.10. Kerkdienst o. l. v. den Eerw. Pater Ronald Knox.

9.05. Liefdadigheidsoproep ten bate van het kinder-vacantiecamp te Wolverhampton door Mrs. Wood.
9.10. Weer- en nieuwsberichten.
9.20. Concert door het Radio Militair Orkest o. l. v. B. Walton O'Donnell m. m. v. Louise Trenton, sopraan; Topliss Green, bariton.
10.50. Epiloog.

Frankfurt, 421,3 M.

4.50—5.50. Stunde des Landes o.l.v. Dr. Carl Gebhardt.
5.50. Uitzending uit de Opera te Frankfurt. Afscheidsavond van Clemens Krauss. Die Meistersinger von Nürnberg. Opera in 3 bedrijven van Rich. Wagner. Muzikale leiding: Prof. Clemens Krauss. Regie: Dr. Lothar Wallerstein.
Daarna tot 12.50. Dansmuziek van Berlijn.

Hamburg, 391,6 M.

7.20. De Klokken van Grossen Michel.
7.25. Hamb. Morgengroet: H. Platen. Daarna concert.
8.35. Tijdsein.
8.40. Weerbericht.
9.00. Dr. Helmuth Geiss: Von der Elbschiffahrt.
9.20. Ziv. Ing. Egon Stahlhut: Gläserne Kleinigkeiten.
9.35. Morgenwijding.
11.20. Wetenschappelijke dialoog.
11.50. Prometheus. Hoorbeeld van Dr. Funk.
12.35. Herdenkings-uurtje. Ich oder wir? Medewerkenden: Hans Ebert, recitaties, Werner Blumenberg, toespraak. Het dubbelkwartet der zangveren. Teutonia.
1.25. Concert.
2.20. Kinderuurtje.
3.20. Goldene Sommertage. Concert m. m. v. Kara Sasse-Leese-mann, sopraan, Kurt Spross, bariton, Hans Döring, piano.
4.05. Zitherconcert door de Kie-ler Zitherclub o. l. v. Alb. Richter.
4.40. Uitz. van de Renbaan Hamburg-Horn, Spreker: Georg Lüdecke.
5.00. Vocaalconcert door Karl Oskar Dittmer, m. m. v. het Norag Orkest o. l. v. Arthur Armand. Reinhold Krug, vleugel.
5.45. Weense Walsconcert door

het Norag Orkest o. l. v. Otto Ebel von Sosen.

6.30. Concert uit Café Continental.
7.50. W. Braungardt: Deutscher Schlagball und seine neueste Entwicklung.
8.00. Sportbericht.
8.15. Weerbericht.
8.20. Strandfeest aan het Oostzeestrand. Muziek, zang en dans.
10.50. Actueel uurtje. Weer- en nieuwsberichten. Sportbericht. Noord- en Oostzeeweerbericht.
11.05. Dansmuziek uit Café Wallhof.

HILVERSUM, 1071 M.

9.00. Mededeelingen v. d. Ag. Ned. Bond v. Postduivenliefhebbers
9.02. Gramofoonmuziek.
9.10. Esperantoberichten.
9.25. Concert, orgel en viool.
10.30. Dienst in de Remonstrantsche kerk te Amsterdam.
12.00. Tijdsein v. d. AVRO-klok
12.01—12.30. Episode uit Merrijntje Gijzen door Leo Straus.
12.30—2.00. Concert te geven door de Kon. Militaire Kapel. Le Luitenant-Directeur: C. L. Boer. Aangeboden aan de AVRO. door de Onderlinge Levensverzekering van Eigen Hulp te Den Haag ter gelegenheid van haar 50-jarig bestaan. Programma: Huldigungs-marsch, C. L. Boer. Ouverture Wilhelm Tell, G. Rossini. Wals, Geschichten aus dem Wiener Wald, J. Strauss. Suite Peer Gynt No. 1, Edv. Grieg. Rhapsodie, Rhapsodie de Pesth, Fr. Liszt, Ave Maria, Gounod-Bouwman, Fantasie Lohengrin, Wagner-Bouwman.
2.00—2.30. AVRO-Tooneel-huurtje. James Yoland interviewt Fritz Hirsch.
2.30—3.15. Populaire muziek d. het AVRO-kwintet. Programma: Adlon, Marsch, Heinecke, Ouverture Die Zigeunerin, Balfe, Wals Flattergeister, Strauss. Salut d'amour, Elgar. Ged. u. d. opera De Dochter van het Regiment, Donizetti, Magic Violin, Nicholls.
3.15—3.45. Vocaal Concert door de Mannenzangver. Werkmanslust, Krommenie. Directeur: George Robert. Programma: O Sacrum con-

vivium, Charles Bordes. Beata es, virgo Maria, Charles Bordes). Tantum ergo, Ch. Bordes. Requiem, A. B. H. Verhey. Gebed voor den tempel, Roeske.

3.45—5.00. Middagconcert door het Omroeporkest o. l. v. N. Treep.
5.00—6.00. Kleuteruurtje.
6.00—7.30. Orkestconcert.
7.30—8.00. Gramofoonmuziek.
8.00. Tijdsein v. d. AVRO-klok. Berichten van Vaz Dias.
8.15. Aansluiting v. h. Kurhaus te Scheveningen. Solistenconcert. Het Residentie-orkest, Georg Kulenkamp, viool. Na afloop: Gramofoonmuziek.
12.00. Sluiting.

Huizen 336,3 M. Na 6 uur 1852 M.

8.25—9.20. NCRV. Morgenwijding i. d. Evang. Luth. Gemeente, Hilversum.
9.30—12.00. KRO. (1852 M.). Hoogmis in de St. Servaaskerk te Maastricht.
12.30—1.30. Concert door het KRO-Trio.
1.30—2.00. KRO. Literaire causerie, over een Spaansche schrijver.
2.00—2.30. KRO. Causerie.
2.30—4.30. Concert door de R.K. Muziekvereniging.
4.30—5.00. KRO. Ziekenhalf-uurtje.
5.35. NCRV. Dienst in de Ned. Herv. Kerk te Doorwerth-Heelsum.
7.30—8.00. KRO. Causerie over de congregatie van de Paters v.d. H. Geest in Weert.
8.01. KRO. Voetbalslagen.
8.03. Praatje tot de Luisteraars door den KRO-voorzitter.
8.10. KRO. Concert.
9.30. Nieuwsberichten.
10.45. KRO. Epiloog.

Kalundborg, 1153 M.

10.20. Kerkdienst in de Domkerk te Kopenhagen.
11.50—12.00. Weerbericht.
12.20. Uurslag en klokkenspel van het raadhuis.
12.20. Persberichten.
2.20—3.50. Kerkconcert in de Hadersley Domkerk. Medew.: V. H. Hansen, orgel; Thøger Rasmussen, concertzanger. Orkest o. l.



DOMINIT-HOPPECKE de ACCU

MARNIXSTRAAT 425 — AMSTERDAM

van P. M. Lomholt; Koor van ca. 250 zangers. Het geheel o. l. van J. Larsen-Pedersen.

4.20—5.20. Concert door Harmonie-orkest o.l.v. Fr. Schnedler-Petersen.

5.20. Kerkdienst in de Frederikskerk.

6.40—7.10. Kinderuurtje.

7.20. Persberichten.

7.35. Tijdsin.

7.36. Sportberichten.

7.50—8.20. Voordracht.

8.20. Uurslag van het raadhuis.

8.20—9.20. Concert door het Radio-orkest onder leiding van Launy Grondahl.

9.20—9.50. Voorlezing.

9.50—11.05. Moderne Operette-muziek door het radio-orkest, met medew. van Kirsten Rom en Edg. Hansen, duetten.

11.05—12.50. Dansmuziek door het orkest van Restaurant Nimb, o.l.v. Jens Warny.

12.20. Uurslag en klokken spel van het raadhuis.

Langenberg, 462,2 M.

8.25—8.45. Onterricht in Zelf-verdediging o. l. v. Dr. Ludwig Bach.

8.45—9.15. Esperanto-ondericht o. l. v. Alfred Dormanns

9.20—9.25. Klokgetui van de noldikerker te Dortmund

9.25—10.20. Evangelische morgenwijding o. l. v. Pastor Jungelausen, Munster.

11.20—11.50. Fritz Worm: Wert und Ehre deutscher Sprache.

11.50—1.15. Dr. Hans Lorenz Stoltenberg: Der Lebenswert der Farbe

12.20—12.50. Dr. Martin Rockenbach: Die Zeit im Buch.

12.50—1.15. Hedendaagsche dichters. Heinrich Lersch leest uit: Die Kesselschmiede.

1.20—2.50. Middagconcert door de Kape Heinz Elbert uit Café Roxel.

2.50—3.10. Radio-literatuur.

3.10—3.30. Schaakuurtje

3.30—3.50. Belasting-praatje.

3.55—4.25. Verwaltingsdirecteur Millitor: Fertigeitsprüfung für Kurzschriftler

4.30—4.50. W. Weber: Von der Arbeit des Kleingärtners.

4.50—5.15. Gad. M. Lüppmann: Was ist Ruhm?

5.20—6.20. Arbeiderszangfeest o. l. v. Ernst Püttbach.

6.20—6.45. Walter Bölsche: Zermatt.

6.45—7.05. Dr. Wilhelm Spael: Die öffentliche Meinung.

7.05—7.35. Voor de Arbeiders. Dr. Hans Stein: Der alte und der neue Bankier. Rothschild und Morgan.

7.35—7.55. Manfred Georg: Wiedersehen mit einem Möder.

7.55. Sportbericht.

8.00. Inleiding tot de operatuizing, door Dr. Zeller.

8.20. Zomerfeestspelen der Werag. Uitz. van de opera Der fliegende Holländer, romantische opera in 3 acten van Richard Wagner.

Daarna laatste berichten en sportbericht.

Vervolgens tot 12.20 dansmuziek door het orkest Kockerols en Breidenbacher Hof te Dusseldorf.

Londen 358 en Daventry 1562,5 M.

10.50. (Alleen. Dav.) Tijdsin en weerbericht.

3.50. Concert door het Gershom Parkington Quintet. Winifred Lawson, sopraan.

5.20. Piano-concert door Adol-Hallis.

5.55. Engelsche welsprekendheid. Preek, gehouden door Rev. Thomas Chalmers, D. D. in Tron Kerk te Glasgow, op Thanksgiving Day in 1816.

6.05—6.35. Kercantate No. 6, Bach.

8.20. Kerkdienst in de Studio.

9.05. Liefd. oproep teh bate van Cheyne Hospital for Children door Nigel Playfair.

9.10. Nieuwsberichten en weerbericht. Paatselijk nieuws. (Alleen Dav.) Scheepsberichten.

9.25. Concert door het Sted. Orkest van Bournemouth o. l. v. Sir Dan Godfrey. Megan Thomas, sopr. Frank Tittereton, tenor. Philip Dore, orgel.

10.50. Epiloog.

Maandag 1 Juli

Parijs (Radio) 1744 M.

8.20. Nieuwsberichten.

8.50. Les in Echanellijke opvoeding o.l.v. Dr. Diffre.

12.20. Religieuse causerie door den Eerw. Pater Pads (Prior der Dominicanen). Onderwerp: Seigneur vous dites que vous m'aimez et vous me laissez pleurer. (Vert.: Heer Gij zegt dat Gij mij liefhebt en Gij laat mij weenen). Concert van gewijde muziek, georganiseerd door La Vie Catholique, m. m. v. Cantoria. Daarna: Persberichten.

1.05. Gramofoonmuziek.

4.50. Odeon-gramofoonplaten. Tijdens het concert: Persberichten.

6.50. Pathé-gramofoonplaten.

7.35. Landbouwerichten en wedrenuitslagen.

7.50. Persberichten.

8.05. Circus Radio-Paris.

8.35. Concert door het Radio-Orkest o. l. v. Eugene Bigot, m.m. van Mlle. Jeanne Manceau van de Opéra.

In de pauze: Nieuwsberichten.

Motala, 1351 M. en 98,8M.

11.20. Kerkdienst.

1.05. Weerbericht.

4.20. Voordracht.

5.20. Kinderuurtje.

6.20. Kerkdienst.

7.35. Koorconcert door Jeugd-koor.

8.35. Recitaties door Olof Hølander.

9.05. Vocaalconcert d. Vilhelm Julinder met luitbegeleiding.

10.00. Militair concert.

10.50. Oude- en Moderne Dansmuziek.

Stuttgart, 374,1 M.

3.50. Concert door het Radio Orkest o. l. v. Carl Strauve m. m. v. solisten.

4.40. De Duitsche Derb in Hamburg-Horn. Spreker: Georg Lüdecke. Daarna: Concert door het Radio Orkest o. l. v. Artur Haagen, m. m. v. Käte Mann, Hans Kanus.

7.05. Sportbericht.

7.20. Engelsche gedichten en Muziek. Medewerkenden: Lilian Harrison, John Armstrong, Willy Hahn, vleugel.

8.20. Concert door het Kuban Kozakkenkoor en het Philharm. Orkest.

10.50. Nieuwsberichten.

11.05—1.20. Dansmuziek door de Alexander Band.

Toulouse, 392 M.

1.05. Concert aangeboden door de Radio-Club de l'Aude. Symphonie-orkest, zang, piano-, viool- en saxophoonsoli, gewijde muziek.

8.50. Concert. Tango's (gezongen, Hawaiian Guitaar.

9.20. Concert. Operettefragmenten, symphonie-orkest.

10.05. Dansmuziek.

Berlijn, 475,4 M.

5.20. Concert. Uitz. uit Staats. academie, Hoogeschool voor Muziek, Berlin-Charlottenburg. Daarna: Reclame-voordracht.

p.m. 10.50—12.50. Dansmuziek door de Kapel Dajos Béla. In de pauze: Beelduitzending.

Brussel, 511,9 M.

5.20. Concert door het Radio-Trio m. m. v. Mme. Varvenne.

6.20. Causerie over Victor Hugo.

6.35. Causerie.

6.50. Gramofoonplaten.

7.50. Radio-kroniek.

8.35. Concert door het Radio-orkest.

9.10. Nieuwsberichten.

9.20. Symphonie-concert.

10.35. Laatste berichten.

Daventry exp. 482,3 M.

4.20. Concert door het orkest van Lozell's Cinema o. l. v. E. A. Parsons.

4.50. Dansmuz. door Jack Payne en het B.B.-Dansorkest.

5.50. Kinderuurtje.

6.35. Tijdsin van Greenwich, weerbericht en nieuwsberichten.

6.50. Lichte muziek door het Birmingham Studio Orkest o. l. v. Frank Cantell, m.m.v. Hilda Searle, sopraan; Morwenna Felce, piano.

8.20. Dansmuziek door Jack Payne en het B.B.C.-Dansorkest.

8.55. Tooneeluitzending: Beggars on Horseback, door George Kaufman en Marc Connelly. Voor de radio bewerkt door Barbara Burnham.

10.20. Weerbericht en nieuwsberichten.

10.35. Dansmuziek door Teddy Brown's Band van de Ciro Club.

11.20—11.35. Alfredo en zijn Band van het New Princes Restaurant.

Frankfurt, 421,3 M.

4.55—6.25. Concert. (Zie Stuttgart).

8.00—8.10. Engelsche literatuur

8.10—8.35. Engelsche les.

8.35—9.05. Emilie vor ihrem Brauttage. Cantate voor alt en klein orkest v. Josef Math. Haver. Muzikale leiding: Dr. Ludwig Rotenberg. Solisten.

9.35. Concert door het Radio-orkest, o. l. v. Reinhold Merten. Soliste: Gertrude Weinschenck alt.

Hamburg, 391,6 M.

4.35. Duitsch Jeugdruurtje.

5.20. Oberbaurat Böttcher: Welt-häfen des Auslandes.

5.45. Harry Reuss-Löwenstein: Die Graf van Kaickreuth

6.20. Vroolijk allerlei voor den Propagandadienst.

6.50. Engelsche les voor beginners.

7.20. Vervolg 6.20.

7.45. W. Henckel: Wissenwertes vom Arbeiter- und Beamtenhauswalt.

8.15. Weerbericht.

8.35. Uitz. uit Bad Harzburg. Paradies und Peri. Medewerkenden Marg. Wallas, sopraan, Valentin Ludwig, tenor, Karl Kamann, bariton. Het Sted. Koorkest o. l. v. Richard Ahrens.

10.35. Actueel uurtje. Weer- en nieuwsberichten. Sportbericht.

Noord- en Oostzeeweerbericht.

10.50. Dansmuziek uit Café Europa te Bremen.

HILVERSUM, 1071 M.

10.00. Tijdsin v. d. AVRO-klok

10.00—10.15. Morgenwijding.

12.00. Politieberichten.

12.15—2.00. Luchtmuziek door het AVRO-kwintet.

2.00—2.30. Gramofoonmuziek.

2.30—4.00. Aansluiting van het Rembrandt-Theater te Amsterdam. Illustratieve filmmuziek Orkest o. l. v. David Hartogs, G. Weihs, orgel.

4.00—4.30. Lezing door Mr. H. J. Knottenbelt: Huwelijck en Wet.

5.00—6.00. Kinderuurtje d. C. Schaake-Verkozen.

6.00. Tijdsin v. d. AVRO-klok.

6.00—7.00. Dinermuziek door t AVRO-kwintet. Programma: Barataria-Marsch, Komzak. Indra-ouverture, Flotow. Goldregen, Wals, Waldteufel. Hejre kati, vioolsolo, J. Hubay, Faust, ballet, Gounod. Quintessenzen, Potpourri, Marena. Sunshine. Berlin. Wiener Stimmungsbilder, Wals, Naef.

7.00—7.30. Halfuur door den Minister van Waterstaat bestemd voor verkiezings-redevoeringen.

7.30. Voortz. concert. En Gaité. Gilles. Finale.

7.45. Politieberichten.

8.00. Tijdsin v. d. AVRO-klok.

8.01—9.00. Verenigingsuurtje m. m. v. het Haagsch Gem. koor Onder Ons. Directeur, Jacob Hamel. Het Harmonie-orkest, Meyerbeer, Directeur: A. Bielen. Programma: Unitate Robur, Marsch, Blankenburg. a. De Molenaar, Jac. Hamel. b. Tranen, H. J. den Hertog; Onder Ons. 's Kommt ein Vogel geflogen. S. Ochs, arr. A. Bielen. An der schönen blauen Donau, Wals, Joh. Strauss, Onder Ons. Melodieëndroom-Potpourri, Urbach-arr. A. Bielen.

9.00—11.00. Concert door het Omroeporkest o. l. v. Nico Truemp m. m. v. Sonja Kovalefska, Zang. Programma: Ouverture Il Matrimonio segreto, Cimarosa. Danza del Ore uit La Gioconda, Ponchilli. Rigaudon uit Dardanous, Rameau. Aria uit Orphéo, Gluck, Sonja Kovalefska. La danse des ombres uit Dinorah, Meyerbeer. Aria uit De Profete, Meyerbeer. Sonja Kovalefska. Aan den vleugel: Egbert Veen. Fantasie n. motieven der

opera Manon, Massenet. a. Prin-
tempes que commence. Aria uit
Samson et Dalila, St. Saëns. b. Ha-
banera uit Carmen, Bizet. Sonja
Kovalëfska. Aan de vleugel: Egbert
Veen. Farandole uit L'Arlesienne,
Bizet.

10.15. Persber. van Vaz Dias.
Voortzetting concert. Populaire
waisen. Mondnacht uit der Alster.
Fetras. Wiener Blut, Joh. Strauss.
España, Waldteufel. Dollarwals,
Fall. Daarna: Gramofoonmuziek.
12.00. Sluiting.

Huizen 336,3 M. Na 6 uur 1852 M.

(Uitsluitend NCRV-uitz.).
11.00—11.30. Korte Ziekendienst.
12.30—1.45. Orgelconcert.
4.00—5.00. Ziekenuurtje.
5.00—6.00. Gramofoonplaten-
concert.
6.10—6.40. Literaire causerie.
6.40—7.10. Verkiezingspraatje
Chr. Hist. Unie.
7.35—7.50. Verkiezingspraatje
Anti-Rev. Partij.
7.50—8.20. Causerie over de
zending in Ned. Indië.
8.20—9.20. Concert.
9.20—9.50. Causerie over het
geestelijk element in onzen vak-
veren. arbeid.
9.50—10.45. Koorconcert.
Daarna: Persberichten.

Kalundborg, 1153 M.

7.50—8.00. Ochtend-gymnastiek.
11.20—11.30. Weerbericht.
12.20. Uurslag en klokkenpel
van het raadhuis.
12.20—2.20. Concert door het
Strijkorkest van Restaurant Wivel,
o.l.v. K. Ingemann Palmhoj.
3.50—5.50. Namiddagconcert
door het Instrumentaal Ensemble,
o.l.v. Louis Preil.
In de pauze te ca. 4.35 Voor-
dracht.
6.00. Beursberichten.
7.10—7.20. Weerbericht.
7.20. Persberichten.
7.35. Tijdsein.
7.35—8.05. Voordracht.
8.05—8.35. Voordracht.
8.35—9.05. Concert door het
Piano-Strijkkwartet o. l. v. Launy
Gron Dahl.
9.05—9.35. Tooneeluitzending.
Marionetten van Arthur Schnitzler.
Daarna: Persberichten.
9.50—11.20. Weense muziek,
uit te voeren door het Radio-
orkest met medewerking van Fritz
Berger, Weensch cabaretzanger.

Langenberg, 462,2 M.

7.35—7.50. Ochtendgymnastiek.
7.50—8.50. Concert door het
Kurhaus Orkest van Ban Neuaahr
o. l. v. Peter Schmitz.
10.35—11.30. Gramofoonplaten.
10.50—11.00. Onderbreking door
uitzending voor nieuwsberichten.
11.35—12.15. Schooluitzending.
12.30. Gramofoonplaten.
1.10. Weerbericht.
1.15. Tijdsein van Naeren.
1.25—2.50. Middagconcert o. l.
v. Eysoldt. Peter Baust, tenor;
Grape, begeleiding.
2.50. Raadgevingen voor Huis.
3.20—3.50. Kinderspeeluurkje o.
l. v. Els Vordemberge.
3.50. Zakelijke berichten.
4.20—4.45. Voor de vrouw.

4.50—5.15. Hans Philipp Weitz:
Voorlezing uit eigen werken.
5.15—5.55. Voor de jeugd.
5.55—6.50. Vooravondconcert
door de Kapel Heinz Schlabers van
Hansa Café.
6.50—7.10. Ing. Ernst Schultz:
Verkehrsmittel in der Luft.
7.20—7.35. Weerbericht en sport-
bericht.
7.35—8.00. Spaansche taalles.
8.00—8.20. Ouderuurtje. Otto
Schränk: Von der Prügelstrafe.
8.20. Avondconcert door het
klein Werag Orkest o. l. v. Eysoldt.
Daarna laatste berichte ne sport-
bericht. Vervolgens tot 12.20 dans-
muziek o. l. v. Eysoldt.

Londen 358 en Darenty 1562,5 M.

10.35. Morgenwijing.
10.50. (Alleen Dav.) Tijdsein en
weerbericht.
11.05. Mr. J. A. Newrick: Insu-
rance Problems (3); Unemploy-
ment Insurance.
11.20. (Alleen Dav.) Gramofoon-
platen. Vioolconcert, Beethoven.
12.20. Balladeconcert door Ade-
laide Turnbull, alt, en Ernest Har-
greaves, tenor.
12.50. Orgelconcert door Leo-
nardo Kemp en zijn Orkest van
Piccadilly Hotel.
4.20. Dansmuziek door Jack
Payne en het B.B.C.-dansorkest.
4.35. Licht concert door Alph.
du Clos en zijn orkest van Cecil
Hotel.
5.35. Kinderuurtje.
6.20. A. Bonnett Laird: Summer
Days.
6.35. Tijdsein en weerbericht.
Nieuwsberichten.
6.50. The Younger Generation
and Its Problems (9). Miss E. A.
Thompson: Athletics for Girls.
Tusschen 4.20 en 6.20 wedstrijd-
uitslagen van de tenniswedstrijden,
welke gehouden worden op Wim-
bledon Stadion.
7.05. De grondslagen der Mu-
ziek Madrigalen uit den tijd van
Koningin Elisabeth, gezongen door
de Radio-Zangers.
7.20. Mr. Desmond MacCarthy:
Literary Criticism.
7.35. Muzikaal intermezzo.
7.45. Italiaansche causerie door
Signor S. Breglia.
8.05. Dominion Day, Canada.
Van Oost naar West in 30 minuten.
8.35. Concert door het Radio
Orkest en Koor o. l. v. Stanford
Robinson.
9.20. Weer- en nieuwsberichten.
9.35. Actueele causerie.
9.50. Plaatselijk nieuws. (Alleen
Dav.) Scheepsberichten.
9.55. Recital door Dorothy Silk,
sopraan, en Lionel Tertis, viola.
10.55. Gedichtenvoorzeting.
11.20. Dansmuziek door Alfredo
en zijn Band van New Princes Res-
taurant.
12.20—12.35. Proef-beelduitzen-
ding.

Parijs (Radio) 1744 M.

8.20. Nieuwsberichten.
11.05. Koersen en berichten.
12.50. Gramofoonmuziek.
1.20. Openingskoersen Parijs
en Londen. Nieuwsberichten.
1.25. Voortzetting van het
oecert.
2.20. Koersen.

3.50. Koersen en slotkoersen
Parijs, opening New York.
4.05. Concert door het Gayina
Orkest.
5.05. Koersen, slotkoersen, Lon-
den. Berichten.
6.50. Koersen New York.
6.55. Pathé gramofoonplaten.
7.25. Landbouwerberichten en
wedruitslagen.
7.45. Boekhoudles voor gevor-
derden.
8.05. Koersen en berichten.
8.20. Tuinbouwpraatje.
8.35. Concert.
Daarna: Kamermuziek.
In de pauzes: Slotkoersen van
Amerikaansche markten en nieuws-
berichten.

Motala, 1351 M. en 98,8M.

6.20. Kinderuurtje.
6.50. Gramofoonplaten.
7.50. Buitenlandsche kroniek.
8.10. Kerkconcert.
9.05. Voordracht.
10.00. Concert door het Radio-
Orkest.

Stuttgart, 374,1 M.

9.50. Vocaal- en instrumentaal-
concert. Leiding: Koordirigent: W.
Nagel, Lotte Leonard en het Württ.
Landestheater Orkest. G. A. Naack,
orgel. Daarna: Gramofoonplaten.
4.35. Namiddagconcert door 't
Radio Orkest m. m. v. solisten.
6.35. Dr. Frey Die Reifezeit.
7.05. Karl Mayer Zur stamm-
baum und Familienforschung.
7.35. Dr. H. v. Bronsart Mensch
und Erde. 11. Der Einfluss von
Klima und Boden auf das Seelen-
leben.
8.05. Zoeg van Manstueffel
leest uit eigen werken.
8.35. Emille vor ihren Trautag,
cantate voor alt en klein orkest van
Josef Mathias Hauer. Eerste uitvoe-
ring. Muzikale leiding: Dr. Ludwig
Rottenberg.
9.05. Kater Lampe, comédie in
vier acten van Emil Rosenow. Spe-
leider: Ernst Stockinger.
10.35. Nieuwsberichten.
10.50. Concert door de Kapel
Willi Wende.

Toulouse, 392 M.

1.05. Pathé-gramofoonplaten.
8.50. Concert. Opera-fragmen-
ten, Hawaiïan Guitaar, Operette-
fragmenten.
9.50. Groot orkest.
10.05. Dansmuziek.

Dinsdag 2 Juli

Berlijn, 475,4 M.

8.20. ('s avonds). Tooneelspel:
Amerikaansche Trägödie der sechs
Matrosen von U.S. 4, van Günther
Weissenborn. Regie: Alfred Braun.
Daarna: Tijdsein en weerbericht.
Nieuwsberichten en sportbericht.

Brussel, 511,9 M.

5.20. Kamermuziek.
6.20. Fransche taalles.
6.50. Gramofoonplaten.
7.50. Radio-kroniek.
8.35. Radio-kroniek.
8.35. Opera-concert door het
Radio-Orkest.

8.50. Italiaansche causerie door
Nino Salvaneschi.
9.20. Nieuwsberichten.
9.30. Vervolg concert (zie 8.35).
10.35. Laatste berichten.

Darenty exp. 482,3 M.

4.20. Concert door het Birming-
ham. Studio Orkest o. l. v. Frank
Cantell, m. m. v. Barrington, Hoo-
per, tenor; Winifred Small, viol.
5.50. Kinderuurtje.
6.35. Tijdsein van Greenwich,
weer- en nieuwsberichten.
6.50. Lichte muziek door Pat-
tison's Salon Orkest o. l. v. Norris
Stanley. Uitgezonden door Patti-
son's Restaurant, Birmingham.
7.50. Dansmuz. door Jack Payne
en het B.B.C.-Dansorkest.
8.20. Concert door het Radio
Militair Orkest o. l. v. B. Walton
O'Donnell, m. m. v. Anne Liddell,
alt.
9.20. Concert door 't Versterkt
Birmingham Studio Orkest o. l. v.
Joseph Lewis, m. m. v. John Arm-
strong, tenor. Werken van Sir Ar-
thur Sullivan. Orkest: Ouverture In
Memoriam.
9.35. John Armstrong en orkest:
Liedercyclus The Songs of the
Wrens.
10.20. Weerbericht en nieuws-
berichten.
10.35—11.35. Dansmuziek door
The Piccadilly Players o. l. v. Al
Starita en de Piccadilly Grill Band
o. l. v. Jerry Hoey, van het Picca-
dilly Hotel.

Frankfurt, 421,3 M.

5.20—6.50. Concert door het
Radio-orkest o. l. van Reinhold
Merten, met medew. van Adolf
Jager, van de Opera te Frankfurt,
tenor.
8.15—8.35. Schaak-causerie.
8.35—ca. 10.05. Symphonie-
concert. Orkest o.l.v. Walter Her-
bert. Solist Licco Amar, viool.
ca. 10.05. Gramofoonmuziek.

Hamburg, 391,6 M.

4.35. Volksliederen, gezongen
door Margarete Nolte-Daseking en
het Norag Orkest.
5.20. Muziekles o. l. v. Dr.
Rudolph Tschierpe.
6.20. Operette-concert.
7.05. Dr. Hans Albrecht: Gegen-
wartsprobleme internationaler
Tierschutzbestrebungen.
7.20. Dr. Ficken: Scheinezucht
und Schweinehaltung.
7.45. Dr. Hans Gestrich: Löhne,
Kapitalbildung und Verbrauchsge-
staltung.
8.15. Weerbericht.
8.20. Köpfe des Auslands. Theo-
dore Dreiser, dichter. Die blaue
Kugel, hoorspel. Muziek van Her-
mann Erdlen.
9.20. Voordracht oover Argen-
tinië door Prof. Dr. Alfons Gold-
schmidt.
10.20. Actueel uurtje. Weer- en
nieuwsberichten. Sportbericht.
Noord- en Oostzeewerbericht.
10.35—12.40. Dansmuziek uit
Georgs-Palast.
12.50. Nachtconcert door het
Scarpa Orkest en Koor o. l. v. Fr.
Gartz. Isa Roland, Gertrude Laden-
dorf, Hans Depser en Romeo
Scarpa.

HILVERSUM, 1071 M.

10.00. Tijdsein v. d. AVRO-klok
10.00—10.15. Morgenwijding.
12.00. Politieberichten.
12.15—2.00. Lunchmuziek door
het AVRO-Kwintet
2.00—2.45. Wenken op het ge-
bied van kookkunst door P. J. Kers.
2.45—3.00. Gramofoonmuziek.
3.00—4.00. Lezing d. Christine
Doorman.
4.30—5.30. Microfoon-
debutanten.
5.30—6.15. Voor-avondconc. d.
het Omroeporkest o. l. v. Nico
Trep. Programma: Ouverture Pa-
rahraph III, Suppé. Extravaganzen.
Potpourri, Morena.
6.00. Tijdsein v. d. AVRO-klok.
Voortzetting concert. Eiskunstler,
Wals, Erlf. Florentiner Marsch, Puc-
cik.
6.15—6.45. Pianorecital d. Rie
Batenburg. Chopin-programma.
Programma: Nocturne f kl. t. 2.
Etude No. 1, 2e helft. As gr. t.
Mazurka b kl. t. Wals Nr. 14 in
e kl. t. Polonaise, Kon. of Hero-
ische, in As gr. t.
6.45—7.00. Voortzetting voor-
avondconcert. Lehariana, Potp.
Geiger.
7.00—7.30. Halfuur door den
Minister van Waterstaat bestemd
voor verkiezingsredevoeringen.
7.30—7.45. Voortz. concert, Sa-
lamanca, Spaansche serenade, Grit
American Patrol, Meacham.
7.45. Politieberichten.
8.00. VARA. Concert, Orkest,
Koor, Spreker en Radio-Tooneel.

Huizen 336,3 M. Na 6 uur 1852 M.

(Uitsluitend KRO.-uitz.)
11.30—12.00. Godsdienstig
halfuurtje.
12.15—1.15. Concert door het
KRO.-Trio.
1.15—2.00. Gramofoonmuziek.
2.00—2.20. Knipjes.
2.20—3.20. Vrouwenuurkje.
5.00—6.00. Gramofoonplaten-
concert.
6.00—6.45. Gramofoonmuziek.
6.45—8.00. Wijdingsdienst voor
de verkiezingen van de Ned. Chr.
Radiovereniging.
8.00—8.30. Concert door de
Harmonie.
8.30—9.00. Verkiezingspraatje.
9.00—9.25. Concert door de
Harmonie.
9.25—9.35. Nieuwsberichten.
9.35—10.00. Concert door de
Harmonie.
10.00—10.15. Verkiezings-
praatje.
10.15—11.30. Vroolijke avond.

Kalundborg, 1153 M.

7.50—8.00. Ochtend-gymnastiek.
11.20—11.30. Weerbericht.
12.20. Tijdsein en klokkenspel
van het raadhuis.
12.20—2.20. Uitzending uit
Restaurant Wivel. Concert door
het Strijkorkest onder leiding van
K. Inzemann Palmhoj.
3.20—5.20. Concert door In-
strumentaal Ensemble onder leiding
van Otto Fessel.
In de pauze te circa 4.05 Voor-
dracht.
6.00. Beursberichten.
6.40—7.10. Voordracht.
7.10—7.20. Weerbericht.

7.20. Persberichten.
7.35. Tijdsein.
7.50—8.20. Voordracht.
8.20. Uurslag van het raadhuis.
8.20—10.50. Uitzending uit
Aarhus. Medew.: Peter Holm, cau-
serie; Aarhus-Strijkkwartel, Thøger
Rasmussen, zang; A. Snerm, voor-
dracht. Begeleiding: K. Skytte
Birkfeldt, orgel.

Langenberg, 462,2 M.

7.35—7.50. Ochtendgymnastiek.
7.50—8.50. Concert door het
Orkest van Bad Oeynhausen, door
de Kurkapel o. l. v. Ladewig.
10.35—11.30. Gramofoonplaten.
10.50—11.00. Onderbreking der
uitz. voor nieuwsberichten.
11.35—12.15. Schooluitzending.
12.20—1.05. Samenkomst der
Noordwest. afd. der Verg. van
Duitsche ijzer- en staal-industrie-
len (ter gelegenheid van het 25-
jarig bestaan).
1.05. Weerbericht.
1.15. Tijdsein van Nauen.
1.25—2.50. Middagconcert.
2.50. Voor de Huisvrouw.
3.00—3.50. Asschepeester,
spronckje van Grete Seitz. Muziek
van Karl List. Spelleider: Kandner.
3.50. Zakelijke berichten.
4.20—4.45. Lorenz Pauper: Wan-
derfahrten mit jungen Menschen.
4.50—5.15. Die Welt im Buch.
Willy Schäferdick: Schweizer Er-
zähler der Gegenwart.
5.20—5.55. Oberstudienrat Her-
der: Die Erziehung zur Teilnahme
am evangelisch-kirchlichen Leben.
5.55—6.50. Vooravondconcert
door het Orkest van de Zuidwest-
duitsche Radio-omroep o. l. v. R.
Merten.

6.50—7.10. Prof. Dr. Aschaff-
burg: Schwer erziehbare Kinder.

7.20—7.35. Weerbericht en sport-
bericht.

7.35—8.00. Fransche taalles.
8.00—8.30. Gespraach über Men-
schenium. Hardt, Homigshelm,
Stein, Worm.

8.35. Avondconcert door het
Kamerorkest der Werag o. l. v.
Zimmerman. Solisten: Holz, sopr.;
Mann, alt; Schenmer, tenor;
Schupp, tenor; Wocke, bariton;
Delseit, piano.

Daarna: Laatste berichten en
Sportbericht. Sluiten.

Londen 358 en Daventry 1562,5 M.

10.35. Morgenwijding.
10.50. (Alleen Dav.) Tijdsein
en weerbericht.

11.05. Mrs. E. M. Stephenson:
An Easy Way of Bottling Fruit.

11.20. (Alleen Dav.) Gramfoon-
platen.
12.20. Orgelconcert door W. J.
Comley, Nancy Sharpe, mezzo-
sopraan.

1.20. Licht concert door Alph.
du Clos en zijn orkest van Cecil
Hotel.

2.20—2.45. (Alleen Dav.) Proef-
beelduitzending.

2.50—3.50. Eerste steenlegging
van het Shakespeare Memorial
Theatre.

4.20. Licht concert door Louis
Levy's Orkest o. l. v. Arnold Eagle.

5.35. Kinderuurtje.
Tusschen 4.20 en 6.20 wedstrijd-
uitslagen van tenniswedstrijden in
Wimbledon Stadion.

6.20. Intermezzo.
6.35. Tijeidsein, weerbericht en
nieuwsberichten.
6.50. Muzikaal intermezzo.
7.05. De grondslagen der mu-
ziek. Madrigalen uit den tijd van
Koninpin Elisabeth, gezongen door
de Radio-Zangers.

7.20. Holidays at Home and
Abroad (8); A Holiday in Wales.

7.35. Muzikaal intermezzo.

7.45. The History of English
Letters. Six Types of Tudor Prose.
4. The Popular Preacher Donne,
door Mr. T. S. Elliot.

8.05. Iersche volksliedjes, ge-
zongen door Seamus Claidhion en
Margaret Hannagan. The Pretty
Girls of Loughrea; The Bonny Boy;
Brigid Chael Bhan; Rois Geal
Dubh.

8.20. Concert door het Victor
Olof Sextet. Francis Russell, tenor.
8.20—8.50. (Alleen Dav.) The
Foundations of Character. 4. The
Achievement of Character door Mr.
Z. F. Willis.

9.20. Weerbericht en nieuws-
berichten.

9.35. Sir Walford Davies: Music
and the Ordinary Listener, 8e serie:
Handel at the Harpsichord.

9.55. Plaatselijk nieuws. (Alleen
Dav.) Scheepsberichten.

10.00. Vaudeville. Florence Marks
Iersche conferencier, Betty Bolton
en Harry Grattan in Emma and
Erb. Burns en Allen, Amerikaansche
komische duettisten, Jack Payne en
het B.B.C.-dansorkest; o. a. een
variété-nummer van het Ahambra.

11.05—12.20. Dansmuziek door
de Piccadilly Players o. l. v. Al
Starita en Piccadilly dansorkest o.
l. v. Jerry Hoey van Piccadilly
Hotel.

Parijs (Radio) 1744 M.

8.20. Nieuwsberichten.
11.05. Berichten en koersen.

12.50. Gramofoonmuziek.
1.20. Openingskoersen Parijs en
Londen. Nieuwsberichten.

1.25. Voortzetting van het con-
cer.

2.20. Koersen.
3.50. Koersen, slotkoersen Parijs,
opening New York.

4.05. Concert door het Radio-
orkest.

5.05. Koersen, slotkoersen Lon-
den. Berichten.

6.50. Koersen New York.
6.55. Pathé gramofoonplaten.

7.25. Landberichten en wed-
renuitslagen.

7.50. Engelsch voor beginners.
8.05. Koersen en berichten.

8.20. Literaire causerie.
8.50. Slotkoersen van Ameri-
kaansche markten.

8.55. Concert. Rédemption van
César Frank. m. m. v. Madame
Augusta Gracia en de koren van
de Vereen. César Frank o. r. v.
Gustin Wright. In de pauzes:
nieuwsberichten.

Motala, 1351 M. en 98,8M.

6.20. Harmonicamuziek.
6.50. Gramofoonplaten.

7.50. Juridische voordracht.
8.20. Orkest- en Solistenconcert

9.15. Landb. wetenschappelijke
voordracht.

10.00. Concert uit Restaurant
Stallmästaregården.

Stuttgart, 374,1 M.

10.50. Gramofoonplaten.
12.20. Weerbericht. Daarna:
Gramofoonplaten.

4.35. Namiddagconcert door het
Radio-Orkest m. m. v. solisten.
7.05. Gieh. Archivrat Dr. Krauss
Aus der Sittengeschichte der Ho-
hen Karlsschule.

7.35. Gustav Moshack: Auf Ar-
beitsuche in Amerika.

8.05. Dr. Willy Cohn: Robert
Owen.

8.35. Concert door het Philhar-
monisch Orkest o. l. v. Emil Kahn.
Lisa oschen, sopraan. Edir Kurt,
tenor. Ouvertures en arias.

10.05. Verkrachte Existenzen.
Max Ophüls, recitatief.

10.35. Vocaal- en Instrumen-
taalconcert. Maria Fiechl, zang.
Paul Esterl, piano. Opera-arias.

11.20. Nieuwsberichten.

Toulouse, 392 M.

1.05. Piano- en cello-soli, zang,
symphonie-orkest.

8.50. Concert. Spaansche lie-
deren.

9.20. Concert, aangeboden door
Philips-Radio. Opera-concert.

10.05. Dansmuziek.

Woensdag 3 Juli

Berlijn, 475,4 M.

8.20. ('s avonds). Waarover men
spreekt. Onderwerp en spreker
wordt later door de Microfoon be-
kend gemaakt.

pl.m. 10.50—12.50. Dansmuziek
door de Kapel Gerhard Hoffmann.
Käte König, sopraan. Hermann
Scheibenhofner, piano. In de pauze:
Beelduitzending.

Brussel, 511,9 M.

5.20. Concert door het Radio-
Trio m. m. v. Mlle Derwille.

6.20. Causerie.
6.35. Voordracht.

6.50. Gramofoonplaten.
6.50. Gramofoonplaten.

7.50. Radio-kroniek.
8.35. Concert door het Radio-
Orkest.

9.20. Symphonie-concert.
10.35. Laatste berichten.

Daventry exp. 482,3 M.

4.20. Concert door het Militair
Orkest van Birmingham o. l. v. W.
A. Clarke m. m. v. Ernest Elliott,
voordrachten aan de piano.

5.20. Dansmuziek door Jack
Payne en het B.B.C.-Dansorkest.

5.50. Kinderuurtje.
6.35. Tijeidsein van Greenwich.

Weerbericht en nieuwsberichten.
6.50. Dansmuziek door Jack
Payne en het B.B.C.-dansorkest.

7.20. Lichte muziek door het
Birmingham Studio Orkest o. l. v.
Frank Cantell, m. m. v. Burton
Harper, bariton.

8.05. Burns en Allen, het be-
kende Amerikaansche Musical Co-
medy-paar.

8.20. Moonshine, een nieuw
radio-spel van Charles Brewer.

Met sketches van Edwin Lewis.
Harry Sexton met Jack Venables en
Gerald Armes aan de piano.

9.20. Concert m. m. v. Con-

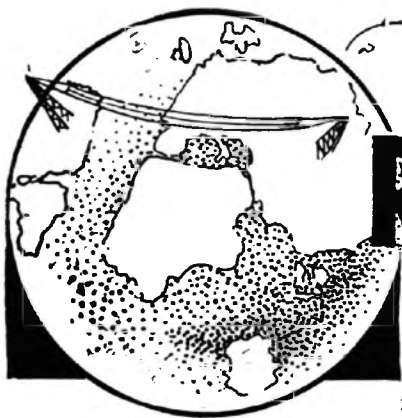

RADIO WERELD



Weekblad voor Nederlandsche
Radio-Amateurs en Luisteraars



27 JUNI 1929

No. 26

ZESDE JAARGANG

<p>ABONNEMENT NEDERLAND f 7.50 PER JAAR f 4.— PER ½ JAAR BUITENLAND EN N.O.-INDIË: f 12.— PER JAAR LOSSE NUMMERS f 0.25 (IN BELGIË Frs. 4.—)</p>	<p>REDACTIE: N.Z. VOORBURGWAL 250, AMSTERDAM (C.) TELEFOON 37121</p>	<p>ADMINISTRATIE: ENGERS & FABER N.Z. Voorburgwal 250, AMSTERDAM (C) TELEFOON 37121 - GIRONUMMER 41280 Abonnementen kunnen op elk tijdstip ingaan, doch eindigen op 30 Juni of 31 December. Zonder opzegging, voor een dezer data, worden zij stilzwijgend verlengd</p>
--	---	--

ALLE RECHTEN OP DEN INHOUD WORDEN VOORBEHOUDEN — NADruk VERBODEN

DE ENGELSCHE RADIO-INDUSTRIE IN GEVAAR?

Streeft Marconi-Company naar een monopolie?

DEZER dagen is er te Londen in hoogste instantie uitspraak gedaan in het geschil tusschen de Marconi-Company en de Comptroller General of the Patents Office. Dit laatste instituut had de Marconi-Company voorgeschreven de licence-vergoeding voor de lampenfabrikanten aanmerkelijk te verlagen en slechts op het laatste oogenblik is de patenthoudster weer in het gelijk gesteld. Het gevolg zal zijn, dat de vergoeding voor het gebruik maken van Marconipatenten aanzienlijk verhoogd zal worden. De kwestie was aanhangig gemaakt door de Brownie Wireless en de Loewe Radio-Company. De oorspronkelijke rechten, die voor de lampenfabricage geheven werden door Marconi waren $12/6$ per lamp, van hooger hand werd dit teruggebracht tot 10 % van den verkoopprijs van het complete toestel en $2/6$ voor iedere lamp. De Loewe Company diende echter de klacht in dat door ongemotiveerde eischen ten opzichte van octrooivergoedingen het

stichten van een eigen bedrijf in Engeland onmogelijk gemaakt werd.

De rechtskundigen van de Marconi Company bestreden deze bewering en ontkenen dat het Loewe op grond van patent-kwesties onmogelijk gemaakt zou zijn om in Engeland een industrie te stichten. Er werd op gewezen dat reeds 2300 licenties door Marconi aan diverse fabrieken

verstrekten en het eenige resultaat van een verlaging der rechten zou zijn een ongewenschte concurrentie door de kleinere bedrijven, die tot onrust en verbroekeling in de geheele radio-industrie zou leiden. De licence-vergoedingen werden steeds volgens recht en billijkheid vastgesteld, volgens de gedaagde.

De uitspraak van de Comptroller General of Patents werd dan ook nietig verklaard. Het gevolg zal zijn dat de patent-rechten voor verschillende radiofabrieken ruim 400 % zullen stijgen. Over de geheele linie zal deze uitspraak zijn werking uitoefenen, daar Marconi vrijwel alle patenten in handen heeft, zelfs van de meest eenvoudige en usantieele schakelingen, zooals de normale detectorkring en de cascadeschakeling. De patentvergoeding, die voor een normaal ontvangtoestel aan Marconi Company betaald moet worden, zal door deze beslissing in de toekomst £ 3.2.6 gaan bedragen, zoodat de laatste kans voor de Engelsche industrie om tegen concurrerende prijzen te produceeren hierdoor wel verdwijnt.

INHOUD:

	Blz.
De Engelsche Radio-Industrie in gevaar ?	497
Een Ultra-kortegolf-Ontvanger voor het huisgezin	498
Nederlandsche Amateurs in den vreemde	499
Engeland-Vuurland	501
De film in dienst der draadlooze	501
Het bouwen van een goede K.G.-Ontvanger	503
Uit den strijd tegen de Tram-storingen	505
Op Luisterpost	508
Nieuwe Gramofoonplaten	510
Ik wensch te weten	512

ORCHESTRA

GRAMOFOONVERSTERKERS EN RAAMONTVANGERS

FIRMA G. FELLING, TECHNISCH HANDELSBUREAU
CORNELIS TROOSTSTRAAT 25, AMSTERDAM, TEL. 22122



EEN ULTRA-KORTEGOLF-ONTVANGER VOOR HET HUISGEZIN

Philips 2802

REEDS eenigen tijd hebben wij bij onze waarnemingen op de kortegolf gebruik gemaakt van den Philips kortegolf-ontvanger, type 2802.

Deze ontvanger is voor de Hollandsche luisteraars al geen onbekende meer, op verschillende plaatsen waren zij reeds in de gelegenheid met dit nieuwe apparaat kennis te maken. Er dient gezegd te worden dat met dit apparaat onze groote Nederlandsche radioindustrie iets brengt, waarop wij trotsch kunnen zijn. Dit is niet alleen ons oordeel, ook de Engelsche radiopers heeft niet gearzeld dit ronduit te erkennen. Het bekende blad de *Wireless World* schreef dan ook als volgt bij een bespreking van dit toestel: „Zonder onze concurrenten van het vaste land te kort te doen, moet toch erkend worden dat de in Engeland gebouwde ontvanger-toestellen de beste zijn. De uitzonderingen, die den regel bevestigen, zijn de producten van de Hollandsche firma Philips”. In de beschrijving, die genoemd blad dan laat volgen zegt zij dat dit de eerste in seriefabriek vervaardigde u.k.g. ontvanger is voorzien van hoogfrequentversterking. En al vergeet de Engelsche criticus hierbij, dat de Engelsche firma Igrain reeds vroeger met een dergelijk apparaat aan de markt verscheen, dit neemt niet weg, dat uit het bovenstaande wel blijkt, met welk een interesse dit Eindhovensche product ook in het buitenland ontvangen is.

Het golfbereik van dit ontvang-apparaat is zeer ruim, n.m.l. van 10 tot 2400 meter. Weliswaar is de selectiviteit voor de lange golf niet zoo heel groot, maar voor de k.g.-enthousiast, die slechts zelden zijn aandacht wil schenken aan de gewone omroepgolven is dit geen bezwaar. Bovendien is dit apparaat in de allereerste plaats ontworpen voor de bewoners van onze overzeesche gewesten ter beluistering van de zenders uit het moederland. De prospectus voor dit apparaat wijst hier in den aanvang reeds op.

Dezelfde technici, die PCJJ gebouwd hebben, construeerden ook dit toestel.” Maar ook in Holland zal dit toestel door

velen gewaardeerd worden als een betrouwbare ontvanger op het zoo wisselvallige gebied der zeer korte golven. Het toestel bevat behalve de trap hoogfrequent versterking, waarbij gebruik gemaakt is van de A 442, een detectorlamp en twee trappen laagfrequentversterking.

De uitwisselbare spoelen worden geleverd in een metalen doos en zijn van solide constructie, terwijl het contact plaats vindt door middel van stevige pennen. Het omwisselen vordert dan ook slechts enkele seconden, terwijl het onmogelijk is spoel op verkeerde wijze in het toestel te plaatsen. De afstemcondensator en de terugkoppelcondensator zijn voorzien van trommelschaalaflezing met frictie-aandrijving. Bovendien is de afstemcondensator voorzien van een fijnregeling. Aan de antenne of de aardverbinding behoeven geen bijzondere eischen gesteld te worden. Door een bijzondere schakeling, die helaas niet bekend gemaakt wordt (en voor het openen van het toestel moet men de zegels verbreken en vervalt de garantie) heeft slingeren van de antenne of hebben isolatiefouten hiervan geen invloed op de ontvangst. Bij onze proefnemingen hebben wij dit toestel aangesloten op verschillende voor dit terrein van ontvangst zeer ongunstige antenne's en in de meeste

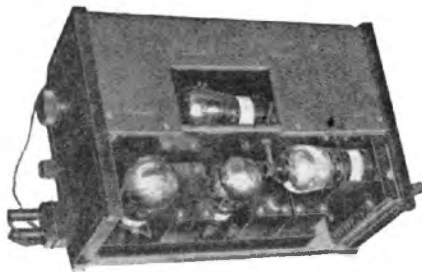

gevallen waren de resultaten zeer bevredigend. Wanneer wij als antenne gebruiken de mantel van een der zwakstroomloedkabels, die in ons laboratorium liggen, dan slaagden wij er nog verschillende avonden in behalve vele amateurs, ook enkele Amerikaansche stations op den luidspreker te ontvangen. Voor het luisteren op koptelefoon kan een lamp uitge-

schakeld worden, wij kunnen echter niet met zekerheid zeggen of dan de eerste of tweede trap laagfrequentversterking buiten dienst gesteld wordt. Philips zegt in de brochures, die wij over dit toestel mochten ontvangen de eene maal de eerste trap wordt uitgeschakeld, terwijl in een andere beschrijving medegedeeld wordt dat de eindlamp bij telefoonontvangst niet gebruikt wordt. (broch. R 646 H & R 518 H).

Aan de anodestroomafname te zeggen, wordt waarschijnlijk bij telefoonontvangst de eindlamp uitgeschakeld. Het totale anodestroomverbruik is vrij gering, zoodat men met een goede anodebatterij geruimen tijd toe kan.

Het uiterlijk van dit ontvangtoestel doet denken aan de eerste wisselstroomontvanger van Philips, met dit verschil, dat het hier een metalen kast is, terwijl in het midden de plaats van de golf lengtenschakelaar ingenomen wordt door een luikje, waarachter de spoelhouder is aangebracht.

Men kan bij dezen u.k.g. ontvanger gebruik maken van een plaatspanningapparaat, wij zelf gebruiken het toestel dan ook met het plaatstroomapparaat 3003, waaruit wij ook de roosterspanning betrekken. Ook bij koptelefoon ontvangst is van bromtoon niets te bespeuren. Behalve voor het ontvangtoestel ook zonder twijfel een complimentje voor de afvlakking van dit plaatstroomapparaat;

Het golfbereik der spoelen staat op ieder exemplaar aangegeven, ten overvloedige wordt ook voor de eerste drie spoelen (10—38 M., 15—58 M., 45—160 Meter), een afstemkromme verstrekt, zoodat men reeds een goede benadering voor moeilijk te vinden zenders heeft. Men moet wel rustig en met eenige toewijding voor het toestel plaats nemen, anders draait men in den beginne spoedig door de verschillende stations heen. Maar met een klein beetje routine slaagt men er reeds spoedig in verschillende zenders te „pakken”. Wij aarzelen dan ook niet te erkennen, dat het u.k.g.-gebied met dit toestel in het bereik gebracht is ook van de volslagen leeken. Gezien de gedachte, die aan de constructie van dit apparaat ten grondslag gelegen heeft, ongetwijfeld een vermeldenswaardig succes.

NEDERLANDSCHE AMATEURS IN DEN VREEMDE

ALS rapportstation komt men vanzelfsprekend veel in connectie met diverse buitenlandsche amateurs, doch wanneer in een dergelijk geval blijkt, dat de buitenlander oorspronkelijk een landgenoot is, dan is een dergelijke kennismaking al bijzonder interessant en wordt in de meeste gevallen iets hechter dan anders, wederzijds. Dit was ook de gang van zaken, toen ik onlangs een kaart kreeg van eaJH, thans uoJH, waarvan de Operator den Hollandschen naam droeg van J. de Heer en waarop in onvervalscht Hollandsch eenige regels waren neergeschreven. Twijfel was niet mogelijk, volgende correspondentie bracht zekerheid en thans bestaat tusschen ons die ware radio vriendschap, die personen, welke elkaar nooit gezien, toch tot elkaar bindt en broederschap kweekt over geheel de wereld. Door gevoerde correspondentie kwam ik in het bezit van verschillende gegevens van het station UOJH en door de bereidwilligheid van den heer JJ. de Heer ben ik in staat dit artikel met eenige fraaie foto's en vooral mooie schema's te illustreren.

Laat ik beginnen met een minder aangename mededeeling over UOJH en wel dat dit station reeds eenigen tijd ingesperst is, zoodat momenteel niet gewerkt kan worden. Natuurlijk zit de operator in dien tijd niet stil en tegen dat hij weer vrij uit kan werken, zal menig onderdeel van den zender een grondige verandering hebben ondergaan. We zullen echter thans volstaan met een beschrijving van het station, zooals het was toen er nog mede werd gewerkt, dus enkele weken geleden.

De situatie van de antenne is weergegeven in fig. I. Op elk dak van twee tegen-



over elkaar gelegen gebouwen is een mast van circa 8 M. geplaatst waartusschen het horizontale gedeelte van de antenne gespannen is. De gemiddelde hoogte boven aarde bedraagt hier circa 16 M. De invoer in de zendkamer vindt plaats door een glazen buis, welke naast het raam door de muur is aangebracht. De tegencapaciteit bevindt zich langs de zoldering van het vertrek op circa 30 c.M. afstand van het plafond en zit door middel van Pyrex isolatoren aan de muur bevestigd. De verschillende lengten zijn duidelijk op de figuur aangegeven. De richting der antenne is Noord-Zuid.

De zender is, zooals uit de foto blijkt

eensdeels om ruimte te sparen en tweedens om eventueele ontregeling te voorkomen op een aan den muur bevestigde steun ge-

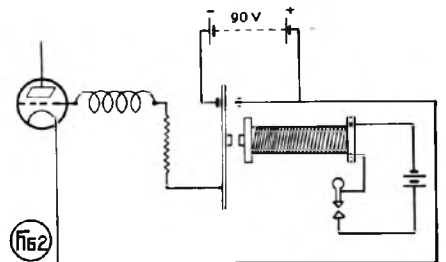

bouwd en is het gewone Hartley-schakeling. Als stroombron wordt gebruik gemaakt van het 220 volts stadsnet, hetwelk door middel van een automatische maximum-schakelaar tegen overbelasting is beveiligd.

De gelijkrichter, welke eveneens op een aan den muur bevestigde plank is gemonteerd. Voor de gloeispanning dient een kleine in olie uitgevoerde transformator, terwijl op den grond een groote in olie uitgevoerde transformator staat, die als anodespanning 7000 volt geeft, aftakbaar per 500 volt.

Als gelijkrichterlamp heeft UOJH reeds verscheidene Oostenrijksche fabrikaten geprobeerd, voorts de Neon Wehnelt gelijkrichterlamp van Telefunken en het Philips type 1062 D. Deze laatste lamp werkt

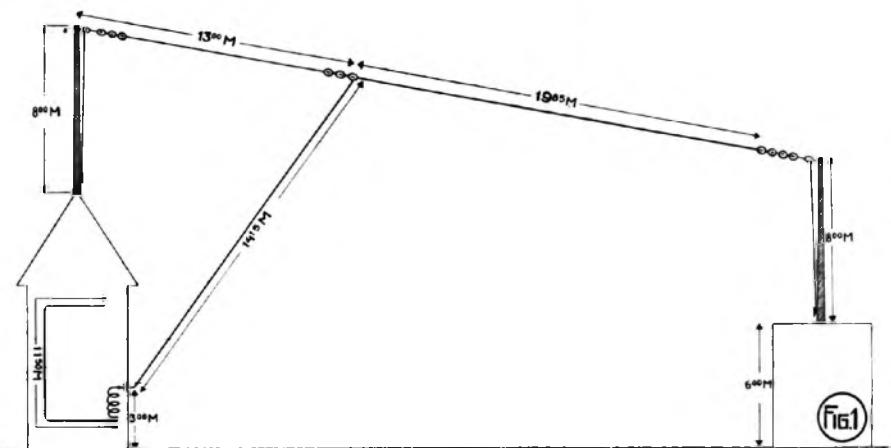

ook bij grootere belasting nog zeer goed.

Tijdens zijn bezoek aan Amerika maakte UOJH ook kennis met verscheidene New-Yorksche amateurs en zag hij o.a. bij 2ALU, bekend door zijn dagelijkse verbindingen met de Byrd expeditie, een groote Cooper Hewitt Rectifier van de Westinghouse Electric Company in gebruik, welke alleszins voldoening gaf, doch een tamelijk gecompliceerde elektrische en mechanische inrichting noodig heeft om de lichtbogen tusschen de met kwikzilver gevulde kathode en anode te verkrijgen en te behouden (Kip Vorrichtung Keep Alive system) UOJH maakt thans gebruik van de gedwongen werkloosheid om ook dit gedeelte van zijn installatie dienovereenkomstig te perfectioneren en hoopt hierdoor grootere bedrijfszekerheid te verkrijgen.

Via een goed uitgevoerd filter, 2×4 MF. en twee smoorspoelen, een M.A.-Meter en een H.F. smoorspoel van 100 windingen komt de gelijkgerichte hoogspanning op de anode, terwijl anderzijds het elektrische middelpunt der transformator met het elektrische middelpunt der gloeistroomtransformator der zendlamp is verbonden. Het overbruggen door middel van een silitweerstand van 0.1 MeghOhm dient alleen om de gelijkrichterlamp voort-

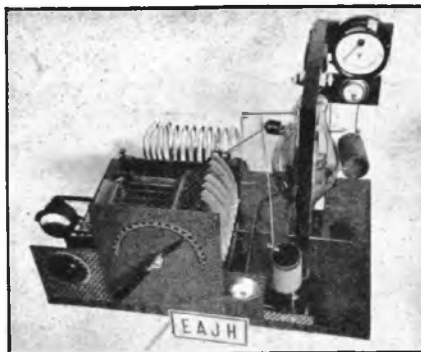

durend ook in de zendpauzes onder geringe belasting te houden.

De in de anode-roosterkring gebruikte condensatoren zijn van een proefspanning van 16000 Volt. Als zendlamp wordt gebruik gemaakt van een Philips TA 7/700 die schitterend werkt. De sleutel ligt in de roosterleiding en is zooals fig. 2 weergeeft van een relais voorzien, hetwelk zoodanig is geschakeld, dat bij het onderbreken door een anodebatterij een negatieve spanning van 90 Volt aan het rooster wordt gelegd om de lamp te beveiligen. Verder is de schakeling, welke in fig. III is weergegeven, geheel normaal.

Als spoelen worden gebruikt:

voor 30/40 M. spoel van zwaar verzil-

verd koperbuis, 1 c.M. doorsnede, 1 m.M. wandsterkte, bestaande uit vijf windingen, doorsnede der spoel 10 c.M.;

voor 20 M. als boven doch slechts drie windingen;

voor 80 M. spoel van zwaar verzilverd koperbuis van 2 m.M. doorsnede, groot 15 windingen, met een diameter van 7 c.M.

Voor contrôle van de uitgezonden toon wordt gebruik gemaakt van een Monitor-box, geheel in aluminium, waarbij accu en anodebatterij zijn ingebouwd.

De ontvanger van UOJH is als universeel ontvanger uitgevoerd voor golflengten van 10—25.000 M., geschakeld volgens het Superautodyne-principe en bestaat uit zes eenheden, welke elk op zichzelf in een geheel afgeschermd kast zijn ingebouwd en wel:

1. Omroepontvanger 130—2000 M.
2. Lange golfontvanger 15—25000 M.
3. Korte golfontvanger 10—150 M.
4. Middelfrequent versterker.
5. Generator.
6. twee traps L.F. versterker.

Door middel van een zeer ingenieuze schakeling is het mogelijk diverse schakelingen te maken, al naar de omstandigheden dit vereischen.

UOJH is hierbij van de meening uitgegaan, dat om succes te willen hebben met

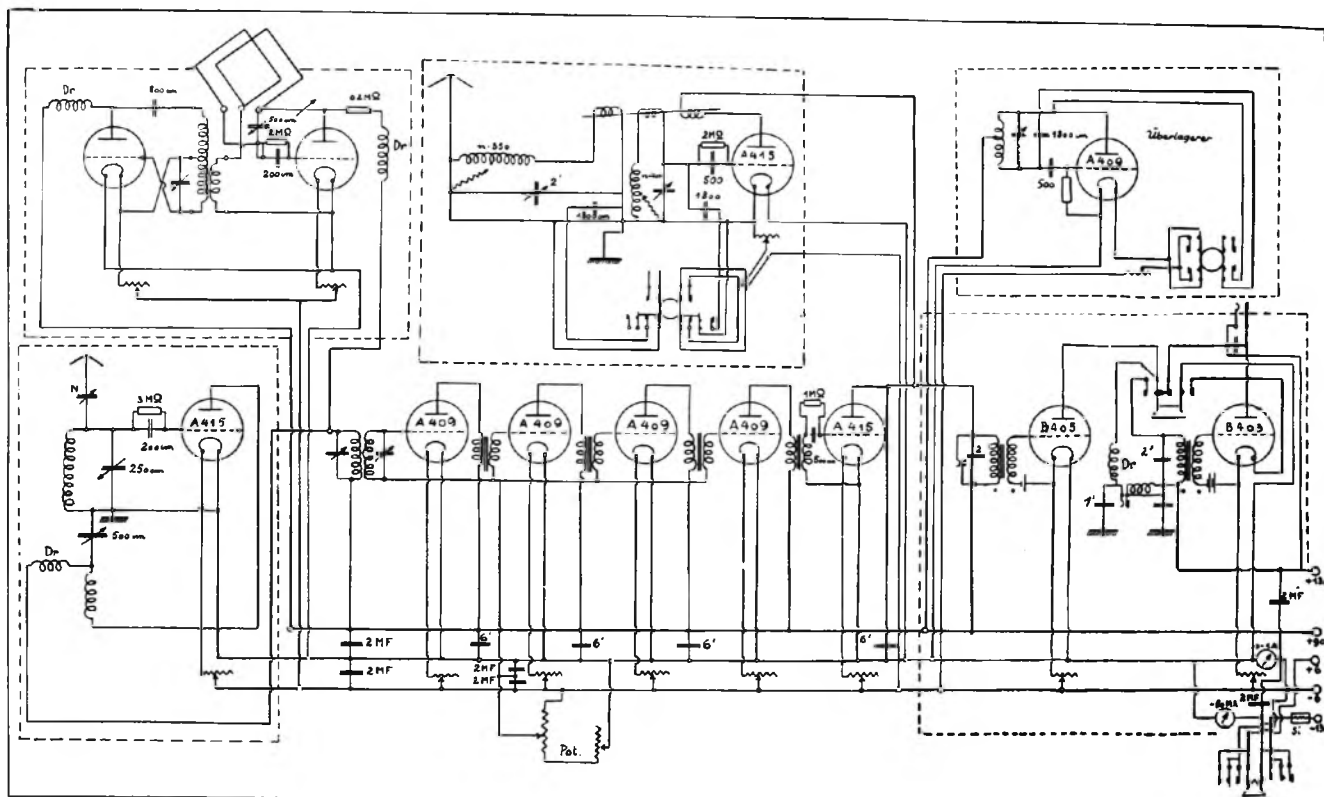

DE FILM IN DIENST DER DRAADLOOZE. GEHEIMEN VAN AETHERTRILLING EN RADIOLAMP IN DE BIOSCOOP-ZAAL ONTSLUIERD. INCARNATIE VAN DEN MEXICAANSCHEN HOND

een zender, het in de eerste plaats noodig is een ontvanger te hebben, die ons nooit, zelfs niet onder de minst gunstige omstandigheden in den steek laat. En dat zijn opvatting juist is, blijkt wel uit het feit, dat hoewel hij veel afwezig is en uitsluitend pas na middernacht kan werken, in enkele maanden niet minder dan 400 qso's maakte waarvan er 100 overzee. Behalve met geheel Europa werd verbinding gregen met

Noord-Amerika W1-2-3-4-8 NC 1—3.

Middel-Amerika NR, NQ, NJ.

Zuid-Amerika SB, SC, SU, SG.

Afrika FM, FR, FQ, FO.

Azië AG, AU, AA, AS.

Australië OZ1, 2, 4.

Deze resultaten werden bereikt met een midden in Weenen liggend station, ver van de zee verwijderd en dus allesbehalve gunstig. Zoodra de inbeslagname der zender opgeheven is, hoopt UOJH weder den sleutel te bedienen en ik ben er van overtuigd, dat menig Hollandsch station in hem een prettig tegenstation zal vinden om mede te testen. Good Luck UOJH van alle Nederlandsche Hams.

ENGELAND-VUURLAND

Zakelijke Amateur-verbinding

In Glasgow heeft een amateur van 17 jaar gedurende enkele avonden kans gezien in communicatie te komen met een Engelschen amateur, die sedert enkele jaren in de grootste afzondering in Vuurland geologische studiën maakt. Naar deze geoloog mededeelde had hij zeer bijzondere ontdekkingen gedaan en hij verzocht zijn ver verwijderden toehoorder verschillende instrumenten te bestellen bij een Londensche firma, met het verzoek deze naar een bepaalde kustplaats te zenden, waar zij dan in het najaar gehaald zouden worden. Men meende eerst met een minder geslaagde grap te doen te hebben, maar toen de ouders van den jongen amateur zich tot de genoemde firma wendden, bleek de geoloog daar inderdaad bekend te zijn, zoodat de bestelling uitgevoerd zou worden. Reeds eerder had men verschillende werktuigen en radio-onderdeelen naar Vuurland gezonden voor hem, doch deze bestelling was door bemiddeling van een Cubaanschen kapitein uitgevoerd. Het is echter den jongen amateur later niet meer gelukt met zijn ver verwijderden vriend in contact te komen om mede te delen, dat de bestelling uitgevoerd zal worden.

EN min of meer cynisch spreekwoord, ontstaan door een uitspraak van een ongetwijfeld bij uitstek prozaische gastronom zegt, dat de weg naar het hart via de maag gaat. Ook de reclame-experts, die ons een zeker soort koffie willen laten drinken, schijnen van deze stelregel uit te gaan. De scharlaken harten grijnzen ons van muren en schuttingen tegen en zoo krijgt men tevens een bevestiging voor een andere opinie, namelijk deze, de weg naar het hart gaat via het oog. Deze stelregel is geen axioma, ontdekt in de stille studeercel van den mathematicus, maar is de schering en inslag van ons hedendaagsche leven. Wie wat te vertellen heeft, hij die de beteekenis van zijn artikelen de massa in het geheugen wil prenten, doet dit via het netvlies van onze oogen en langer dan

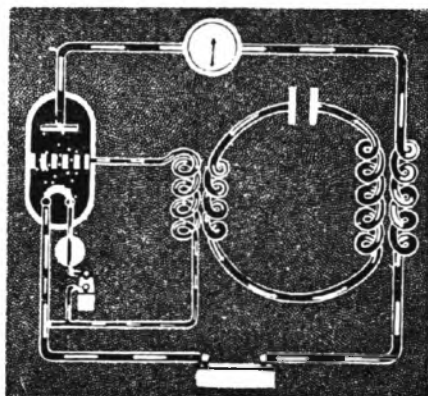

Het electronen-bombardement zichtbaar gemaakt

de klank, schijnt het beeld in ons onderbewustzijn voort te leven. Het oor alleen is niet voldoende om de interesse van de massa te laten ontwaken, het beeld moet haar herinnering onderstrepen en dragen. Dit heeft ook de Deutsche Reichsrundfunk Gesellschaft begrepen en vandaar dat zij ter popularisering van het instituut der draadlooze een propagandafilm heeft laten vervaardigen door de Commerz Film Company in Berlijn, waaruit wij hier enkele details kunnen reproduceeren. De film is verdeeld in twee gedeelten van uiteenloopende aard, maar beiden van bijzondere propagandistische beteekenis. Het geheel wordt samengevat onder den titel: „Achtung! Achtung!... ein Film vom deut-

schen Rundfunk, de vertooning hiervan duurt ongeveer anderhalf uur.

Op belangwekkende wijze wordt in het eerste gedeelte de radio- en speciaal de

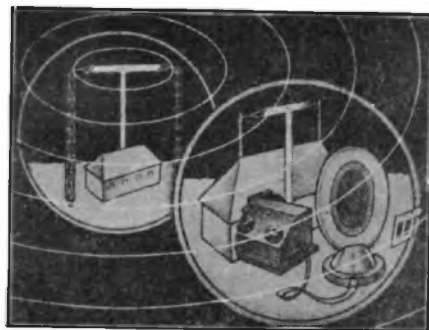

Wanneer het ontvangoestel afgestemd is

ontvangsttechniek in vogelvlucht behandeld, de voorbij flitsende beelden laten ons gedurende eenige seconden kennis maken met de gevaren van de terugkoppeling en op zeer suggestieve wijze wordt op de onaangename eigenschappen van den Mexicaanschen hond gewezen. Wij zien de aethergolven opwekken en uitsralen, zijn getuige bij het gelijkrichten der hoogfrequent-trillingen en wonen stilzijdend het electronenbombardement op de plaat van de ontvanglamp bij.

Het technische deel dezer film is verdeeld in drie acten, begonnen wordt met de traditioneele steen in den vijver om het ontstaan der golven en trillingen te verduidelijken, de snelheid van het geluid (330 meter per seconde) wordt ons suggestief aangetoond door vergelijking met

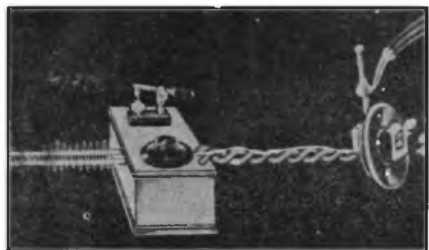

De hoogfrequent-trillingen passeeren de detector en arriveeren gelijkgericht in de koptelefoon

de snelheid van een aethertrilling (300.000 K.M. per seconde), die ook voor onze oogen zichtbaar gemaakt wordt.

Eveneens dringen wij aan de hand van deze film in de cuisine van het zendstation binnen en wel op dergelijke geraffineerde wijze, dat wij te aanschouwen krijgen wat in werkelijkheid voor het menselijk oog nog niet zichtbaar is. De uitstraling van de antenne en het richting-effect moet voor de aanschouwers van „Achtung Achtung!” eigenlijk geen geheimen meer hebben, doch het schijnt dat voor de vreemdeling in het radio-Jeruzalem het tempo, waarin hij al deze wonderen opnemen moet, wel wat te snel gaat.



Het tweede deel van deze film doet ons meer met de beenen op den grond blijven, al biedt de reeks der toepassing van den radio-ontvangst ook een kijkje in een dancing, waar op de muziek van een der Duitsche zenders door jong en oud gedanst wordt. Bij de vertoening van deze

film blijkt dit deel echter de meeste attractie voor het publiek te bezitten, het meer technische deel boeit, niettegenstaande de trick- en teekenfilm over het algemeen zeer trekt, nog minder. Na de vele toepassingen, die de draadloze de laatste jaren

gekregen heeft, verschijnen er nog kijkjes van de verschillende Duitsche omroepstations op het witte doek, waarna deze film, evenals elke rechtgeaarde Duitsche omroeper eindigt met een waarschuwing voor het aarden van de antenne.

SABA-RADIO

Ontvangapparaten, Toebehoor
en Onderdeelen

ERKEND PRIMA FABRIKAAT

Uw handelaar kan het
U leveren, doch sta er
op SABA te ontvangen

ALLEEN-IMPORTEURS:

**N.V. Techn. Bureau Mandersloot
MAARSEN (U) :: TELEF. 73**

BELANGRIJK BERICHT!!

*Na langdurige proefnemingen zijn ook wij overtuigd van de **WERKELIJK SUPERIEURE EIGENSCHAPPEN** van de nieuwe **SPLENDOR** lampen, hetgeen ons deed besluiten, na overeenkomst met de **SPLENDOR FABRIEKEN**, den verkoop dezer lampen met kracht ter hand te nemen!*

*De **SPLENDOR SUPER SERIE** staat weder **één trede hooger**, en is **een groote vooruitgang** in de radiolampen-industrie.*

*BINNENKORT verspreiden wij als eerste oplage 10.000 schema's van het nieuwe **LOTUS** toestel W. 3, waarin **SPLENDOR** lampen de beste ontvangst bleken te geven!*

**De prijs der
SPLENDOR SUPER SERIE is slechts f 17.25**

(Zij, die dit schema reeds aangevraagd hebben, verzoeken wij nog even geduld)

PH. VAN LEEUWEN, SINGEL 395, AMSTERDAM
LEWA-, LOTUS-, LEWCOS-, UTILITY-, ACUSTON- en SPLENDOR-fabrikaten
TELEGRAM ADRES: RADILEWA ————— TELEFOON 31895

HET BOUWEN VAN EEN GOEDE K.G. ONTVANGER

door M. W. H. DE GORTER

DE tot nu toe in deze rubriek behandelde toestellen waren nagenoeg allen in staat om geheel op zich zelf bijv. verschillende Amerikaansche stations met eenige luidsprekersterkte ten gehore te brengen. Dit is wel in hoofdzaak te danken aan de uitstekende kwaliteiten der tegenwoordige radio-ontvangers. Vooral den laatsten tijd echter wordt speciaal in Amerika de aandacht gevestigd op een eenigszins afwijkende methode van K. G.-ontvangst en wel door middel van een K. G. voorzetapparaat, dat zooals de naam reeds aangeeft voor den gewonen omroepontvanger geschakeld wordt. Men heeft dan dus voor de ontvangst van de ultra-korte goiven alleen de detectorschakeling noodig en gebruikt voor de versterking den versterker van het omroepoestel. Dit heeft natuurlijk voor, dat men nu zonder een kostbaar K. G.-toestel te moeten bouwen, toch in staat is om diverse K. G.-stations gemakkelijk met zeer groote luidsprekersterkte ten gehore te brengen. Hieruit volgt onmiddellijk dat het werkelijke ontvangedeelte, dat nu slechts uit enkel detector bestaat zeer weinig plaats behoeft in te nemen en ook uiterst eenvoudig kan worden gehouden. Aan een bepaald schema zijn wij vanzelfsprekend ook niet gebonden, zoodat ieder hier het z.i. beste kan nemen. Echter komen we wel bij deze wijze van ontvangen op een ander punt en wel het inbouwen van een dergelijke eenheid naast ons omroepoestel in dezelfde kast. Dit is m.i. wel aan te bevelen en zal het uiterlijk niet behoeven te schaden, mits we de spoelen dan ook maar inbouwen. Eenigszins noodzakelijk is het in dit geval, om de geheele K. G. unit van het overige goed af te screenen.

Met een en ander rekening houdende is wel een der meest eenvoudige schema's voor dit doel weergegeven in fig. 1. Voeren we dit als een losse eenheid uit, dan komen op de frontplaat alleen de twee variable condensatoren en de potentiometer en aan de achterzijde zes aansluitingen en wel twee voor antenne, een voor aarde, twee voor accu en een voor verbinding op omroepoestel. Bouwen we het geheel in, dan kunnen van de zes aansluitingen er twee vervallen, namelijk die van de accu, die wij nu vast kunnen monteer-

ren binnendoor aan het andere toestel. In dit geval is het echter aan te bevelen in plaats van een bodemmodel gloeidraadweerstand een gloeidraadweerstand op de frontplaat aan te brengen, waardoor wij bij niet gebruik de lamp van de K. G.-eenheid kunnen dooven.

De spoelen kunnen in dit geval het best zelf gemaakt worden en wel om de volgende reden. Wanneer we het toestel inbouwen dan is het natuurlijk lastig als we telkens spoelen zouden moeten verwisselen. In de eerste plaats wordt om deze reden al geen te kleine condensator gebruikt, doch een van 250 c.M. Nu zullen we het meeste plezier van het toestel hebben, wanneer we zonder veranderen het golfbereik van 25 tot 75 M. kunnen bestrijken. We nemen daartoe drie stukjes becol-buis, elk ter lengte van circa 4 c.M. Het voor de antenne bestemde stukje voorzien we van 5 windingen goed gespatieerd en de beide andere stukjes elk van circa 7 windingen op dezelfde manier gespatieerd, circa 3 m.M. tusschen de windingen. Elke spoelvorm voorzien we nu van twee stekkerpennen en maken nu even een passend voetje voor de drie spoelen, bestaande uit een strookje eboniet met 6 stekkerbussen. Het geheel is eenvoudig, goed en niet kostbaar. (zie fig. 2).

Het werken met de eenheid gaat als volgt: De antenne wordt aan de eenheid bevestigd, evenals de aarde, de accu wordt

aangesloten of bij een ingebouwd toestel de lamp door middel van de gloeidraadweerstand aangedraaid.

De detectorlamp, alsmede eventueel H.F. lampen van het omroepoestel wor-

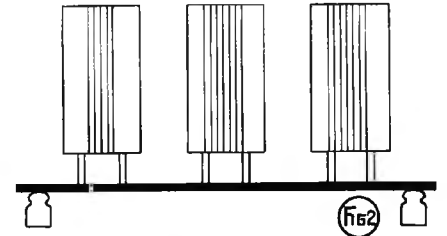

den gedooft, antenne van het omroepoestel wordt losgemaakt, aardaansluiting kan blijven zitten. Ten slotte wordt de met X aangeduide verbinding verbonden met het plaatcontact van de detectorlamp omroepoestel. Bij inbouwen is het vanzelfsprekend niet moeilijk om de diverse verbindingen door schakelaartjes tot stand te brengen.

Luisterpost

Onder de verschillende vragen, die er van belangstellende lezers binnenkomen, zijn er natuurlijk vele van persoonlijke aard, over ervaringen, opgedaan met door hen gebouwde K.G.-ontvangers, enz. Maar er zijn er ook, die een meer algemeene strekking hebben en een zoodanige ontving ik in de afgelopen week weder. Er werd mij namelijk gevraagd welke de beste tijd was om te luisteren naar tele-

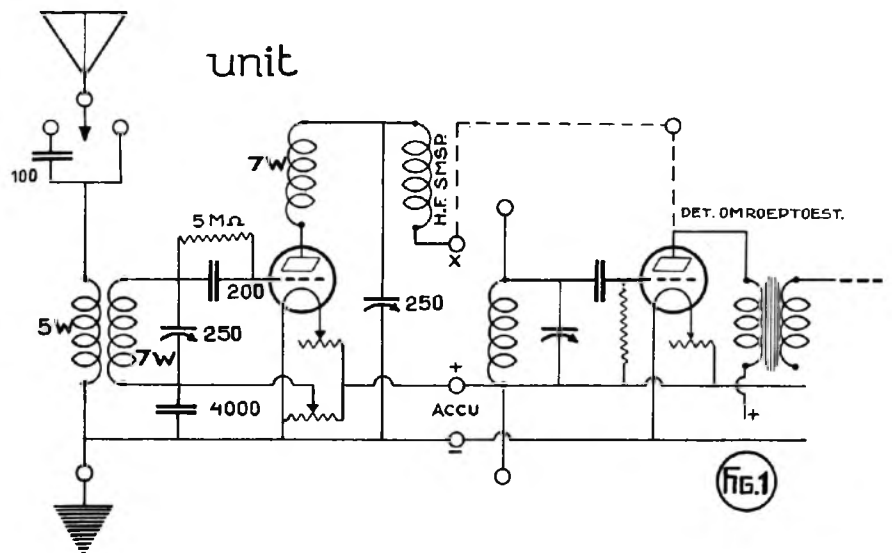

foniestations en ongetwijfeld zal menig lezer deze vraag bij zichzelf gedaan hebben, als hij een uur lang zonder succes naar een phone-station heeft zitten hengelen. Het is echter heel moeilijk om op deze vraag een rechtstreeks antwoord te geven, want, dit hangt in hooge mate af van den zendenden amateur zelf en tweedens van den tijd. Over het algemeen kan men hier aannemen, dat Hollandsche telefonie-stations slechts uiterst zelden vroeg gehoord worden. De meesten beginnen pas te werken na twaalf uur 's nachts, als de omroep afgelopen is en dan kan men op de 80 en 40 M. band wel eens met succes naar hen zoeken. Meer en meer verdwijnen zij echter met hun phonie van de 40 M. band, om deze vrij te geven voor het telegrafieverkeer en verhuizen naar de 80 M. Deze golflengte is uiterst geschikt voor binnenlandsch verkeer en speciaal op Zaterdag-nachten is hier nog wel eens wat te hooren.

Anders staat het echter met de Buitenlandsche telefonie-stations. Nagenoeg iederen avond zoo omstreeks 10 uur kan men in de buurt van de 45 M. een of meer Spanjaarden en Franschen bezig hooren, die in den regel zeer goed doorkomen. Ook een enkele Belg zit hier wel tusschen.

Op dezelfde golflengte kan men vast iederen nacht na 12 uur aantreffen een paar Denen, die tegenwoordig als landenletters OZ hebben en die meest met een flinke sterkte en bovenal met een goede modulatie doorkomen. Vooral de laatste weken hebben deze Denen nog al veel succesvolle verbindingen met Hollanders.

Evenals steeds blijft de Zondagmorgen en bovenal de Zondagmiddag zoo omstreeks 6 à 7 uur de meest geschikte tijd voor het beluisteren der Engelsche phones, die nog maar steeds een groote voorliefde hebben voor hun oude 40 M. band en deze blijkbaar maar niet los kunnen laten.

Dat men echter niet gebonden is aan de hier gegeven tijdstippen en dat er ook op een willekeurige avond wel het noodige te hooren is moge U blijken uit mijn notities, welke ik Zaterdagavond 15 Juni maakte en waarbij de diverse stations van verschillende pluimage bleken te zijn. Aanvankelijk waren er dien avond op de 40 M.

band geen phone-stations. Echter was wel het leger van telegrafie stations goed vertegenwoordigd en wat zeer zeker ook opviel, was de groote bedrijvigheid in het kamp der Hollanders, vermoedelijk tengevolge van de gunstige verloop der zendvergunningbesprekingen en publicaties. De toontjes, welke zij produceerden, waren lang niet allen even mooi, maar er waren ook diverse zeer goede bij. Ook PAOYW zou hedenavond werken en had verzocht naar hem uit te luisteren. Op het vastgestelde tijdstip hoor ik dan ook spoedig op 41.5 M. zijn cq. De toon is goed en ook de sterkte is ruim voldoende voor een qso zoodat m.i. succes niet uit kan blijven. Toch heeft hij aanvankelijk geen luck, totdat na de derde maal zijn cq beantwoord wordt door een Deutsche station D4HI. Het qso wil in den beginne niet erg vlotten, daar de Duitscher sterk gestoord wordt door een Holl. foniestation, dat ook juist begint te werken. Snel wordt dit dan ook even medegedeeld en als hij weer terugkomt, is hij storingsvrij te nemen en verteld, dat hij PAOYW met sterkte 5 ontvangt, zuivere toon en dat zijn QRA is Plauen in Duitschland. Ik laat OYW stil zijn gang gaan en draai wat rond. Verschillende cq worden van diverse kanten weggeslingerd. Daar is F8CCO die wel hard maar slecht van toon is. Zijn landgenoot f8GDH is wel iets zachter maar tengevolge van een fraai scherp toontje veel beter te nemen. Terwijl hij nog bezig is met roepen verschijnt er vlak naast hem een ander, OK2SI welke blijkens de landenletter een station is in Czecho-Slowakije. Beide laatste stations zitten storingsvrij, doordat zij zeer laag zijn gaan zitten, namelijk in de buurt van de 30 M. Ik draai wat verder naar beneden en arriveer dan bij de Amerikaansche omroepstations, die vooral de laatste week weer bijzonder goed te nemen zijn en ook thans weer op twee lampen een voldoende geluid voor de speaker leveren. Nu ik toch in de buurt ben, stop ik ook even bij de 20 M. band en ik moet U eerlijk zeggen, dat het hier bijna even druk is als op de 40 M., met dit verschil alleen, dat de meeste stations heel wat zachter zijn, maar dan ook op geweldige afstanden liggen. Ter oriëntering zoeken men eerst even de beide sterke amerikaansche stations WIK en WIY op die ook vanavond geweldig hard doorkomen en al spoedig hoort U dan de schuchtere seintjes van de amateurs. Daar deze band bij uitstek geschikt is voor dx verkeer, wordt in verband hier-

mede meestal door de operators betrekkelijk kalm en langzaam geseind, zoodat ook zij, die niet al te vlug kunnen opnemen, hier met succes eens kunnen luisteren. En ongetwijfeld zult U er verrassingen tegen komen. Hoewel ik slechts even hier luisterde om mij op de hoogte te stellen van de condities, hoorde ik direct al een Amerikaan, W9BGA, die r3 doorkomt verder yil MTU hetwelk een station in Irak is.

Hier vlak onder op 19 M. zit weer een Amerikaansche omroep, die kei en kei hard is terwijl nog aanmerkelijk lager de trans-atlantische telefoondienst Londen New-York bezig is.

Als ik thans weer naar de 40 M. band terugkeer, dan tref ik daar zoowaar een Engelschman aan, die het Hollandsche station OIM aanroep. Nog een andere Hollander schijnt succes te hebben, want ik hoor een Franschman Amsterdam oproepen. Tusschen deze beide in zit de Deen OZ2A die juist op luisteren overgaat. Weer verder zoekend hoor ik juist hoe het Deutsche Kortegolfstation D4QE blijkbaar ook den Deen gehoord heeft en deze nu aanroep. Even later bemerk ik dat dit met succes bekrond is en dat zij met elkaar in qso zijn. Daar de Duitscher hier zeer goed doorkomt, met sterkte r4 verbaast het mij even later van hem te hooren, dat hij slechts met 150 volt anodespanning werkt en een input heeft van 5 watt. Hij blijkt een Zepp.-antenne te gebruiken, die zich 8 Meter boven den grond bevindt. De Duitscher krijgt even later nog gezelschap van een landgenoot, die eveneens goed gemoduleerd en met goede sterkte doorkomt doch eenmaal verdwenen, niet meer terugkeert.

Ik hoop dat ik U in bovenstaande regels heb aangetoond, dat er genoeg verscheidenheid is als men maar serieus luistert. Laat U niet afschrikken door de eerste tien of vijftien minuten, maar blijf luisteren, spoedig zal er iets komen, dat U interesseert.

Blijkens ingekomen bericht van Radio-Lorenz werkt de K.G.-zender van deze bekende radio firma op een golflengte van 40.50 M. met een energie van 2.5 K.W. en wordt kristal gestuurd. Voor golflengte meting van het toestel is deze zender dus zeer goed geschikt, daar de golflengte steeds constant blijft. De uitzendingen vinden plaats iederen Maandag en Donderdag van 19—20 MEZ. Rapporten omtrent de uitzendingen worden zeer op prijs gesteld en kunnen gezonden worden aan Radio Lorenz, Eberswalde bij Berlijn.

THE A. B. C. RADIO

SINGEL 400 — AMSTERDAM

Complete Radio-Installaties

Speciaal adres voor Amateurs

Radio-Onderdelen en Gereedschappen

UIT DEN STRIJD TEGEN DE TRAMSTORINGEN

Wij ontvingen van den heer Joh. P. Berntsen te Voorburg de volgende correspondentie, die ongetwijfeld vele van onze lezers interesseeren zal.

Voorburg, 19 Juni 1929.
Redactie „Radio-Wereld”,
Amsterdam.

Mijne Heeren,

Inliggend heb ik het genoegen U te doen toekomen een schrijven gericht aan de Directie der Noord-Zuid-Hollandsche Tramweg Maatschappij te Haarlem en tevens een door mij opgemaakt storingsrapport dd. 16 Juni 1929 met beleefd verzoek van een en ander kennis te willen nemen. Wellicht is een brief en storingsrapport geschikt om in Uw tijdschrift te worden opgenomen en gepubliceerd, om daardoor te bereiken dat er meer luisteraars welke storing onder vinden van de N.-Z.-Holl. Tramweg Mij. tusschen Amsterdam—Haarlem en Zandvoort en tusschen Noordwijk—Katwijk en Scheveningen op een soortgelijke wijze storingsrapporten zullen willen opmaken en deze inzenden aan de Directie der N.-Z.-Holl. Tramweg Mij.

Ik verzoek U dit om reden deze Maatschappij reeds uit eigen beweging (blijikbaar) is begonnen met het in proef nemen van een Fisscher-sleepstuk en deze proef neemt op de motorwagen No. 45, welke tram regelmatig loopt tusschen Noordwijk—Katwijk en Scheveningen. De verbetering en de belangrijk mindere storing welke deze motorwagen voor de radioluisteraars geeft is m.i. niet zoo heel groot, aangezien in doorsnee de wagens tusschen No. 401 en lager al belangrijk minder storingen opleveren dan de wagens No. 501 en hooger en wordt dit m.i. toegeschreven aan het voortdurend energiegebruik in deze motorwagens No. 401, enz., terwijl dit voortdurende energiegebruik in No. 501, enz. niet aanwezig is. Gaarne zou ik hierop van verschillende radioluisteraars hun meening ontvangen, om daarmede en daardoor met bewijsmateriaal bij de Directie van de N.-Z.-Holl. Tramweg Mij. uitgebreider proeven te verzoeken, en daardoor te bereiken dat de tramstoringen tot een minimum worden beperkt.

Voor al in de zomermaanden bij het lange daglicht tot ca. 9 à 10 uur 's avonds en de hooge ijle lucht, komen deze tramstoringen zeer hinderlijk door de muziek en alles wat men beluistert. Er is dan ook van storingvrij luisteren eerst sprake, wanneer de zon geheel is ondergegaan en al de trams hun licht hebben aangesloten.

Aangezien deze storingen en het verdwijnen daarvan voor iedere radio-luisteraar van het grootste belang zijn, heb ik dan ook gemeend de afschriften van de brieven en het rapport aan de belangrijkste zendverenigingen ter kennisname in te zenden, met verzoek de inhoud van een en ander in hun wekelijksch tijdschrift te willen opnemen om zodoende de grootst mogelijke publiciteit daaraan te geven en de meest uitgebreide inlichtingen aan de Directie der N.Z. Holl. Tramweg Mij. te kunnen inzenden en de moeite en de opoffering welke iedere zendvereniging voor de luisteraars ten koste legt, ten goede te brengen.

Ik verzoek U dan ook beleefd dit schrijven met bijgevoegde copiën in Uw tijdschrift te willen publiceeren en stel ik mij gaarne beschikbaar tot het verzamelen der rapporten en het doorzenden aan de Directie der N.Z. Holl. Tramweg Mij., terwijl ik daarna weder aan de redactie van een en ander mededeeling zal doen.

Gelijktijdig doe ik U hierbij toekomen copie van de brief die ik ontvangen heb van de N. Z. Holl. Tramweg Mij. benevens copie van mijn antwoord.

Vertrouwende in deze ook op Uw medewerking en steun te mogen rekenen, verblijf ik, onder bij voorbaat beleefde dankzegging voor de te nemen moeite,

Hoogachtend,

(w.g.) JOH. P. BERNTSEN.

Joh. P. Berntsen.

Voorburg.

Rotterdam, 13 Juni 1929.

Directie N. Z. Holl. Tramweg Mij.,
Haarlem.

Mijne Heeren,

Naar aanleiding van de door U genomen proef met het Fisscher sleepstuk aan een Uwer motorwagens van de tram tusschen Leiden en Scheveningen, deel ik U mede dat ik en mijn zoon met zeer veel belangstelling deze proef volgen, en het zeer goed merkbaar is bij de ontvangst van radiomuziek op het radiotoestel. Mijn toestel staat ten opzichte van Uw lijn zeer zeker in een zeer ongunstigen toestand, aangezien ik binnen een straal van 100 M. verschillende bochten van Uw lijn om mijn huis heen heb liggen en dientengevolge practisch de tram moet hooren. Mijn zoon en ik hebben door mid-

ABONNÉ'S

Begin Juli a.s. zullen de kwitanties voor het *tweede halfjaar 1929*, ten bedrage van *f 4.20*, worden aangeboden; om retour-kosten te vermijden verzoeken wij U beleefd geld achter te laten of ons tijdig een postwissel à *f 4.—* in te zenden Ook kan men het bedrag direct doen overschrijven op onze postrekening **41280**. Voor abonné's van *vóór 1 Jan '24* worden bovengenoemde bedragen uiteraard *f 3.20* en *f 3.—*.

ADMINISTRATIE
RADIO-WERELD

del van verschillende proefnemingen reeds deze storingen tot een minimum in het toestel teruggebracht. Hetgeen wij echter nog niet hebben kunnen bereiken is dat wij deze tramstoringen geheel uitschakelen. Wij hebben echter wel geconstateerd dat in de winter, wanneer de elektrische verwarming in de wagens ingeschakeld is, wij practisch geen tramstoringen hebben, eveneens niet wanneer 's avonds het licht in de wagens brandt, of wanneer er door onweer of mistig weer de lampen van de wagens eveneens worden ingeschakeld.

Over dit feit hebben wij verschillende malen gesproken en gedacht en nu U toch aan het proefnemen is, was het misschien niet onbelangrijk ook een proef te willen nemen, met de geheele dienst door in iedere motorwagen 1 lamp te doen inschakelen en te laten branden, zoodat er dus een constant gebruik gemaakt wordt van de electriciteit welke in de wagen aanwezig is. Vermoedelijk is met deze 1 lamp het grootste gedeelte van de storingen, die een motorwagen in uitgeschakelde toestand veroorzaakt, opgeheven. Het is ons n.l. gebleken dat een motorwagen welke met uitgeschakelde motoren het huis passeert, steeds storingen veroorzaakt, terwijl een motorwagen met ingeschakelde motoren, dus in volle kracht rijdende, geen storingen veroorzaakt. Wij hebben dit teruggebracht op het wentelen der motoren zonder onder stroom te staan en door de wrijving van de borstels, waardoor de vonken welke ontstaan, vrij komen en niet door de ingeschakelde motor- en/of brandende lamp en/of ingeschakelde verwarming worden geabsorbeerd. Deze vrij eenvoudige, minst kostbare proef zou ik gaarne zien dat U deze, vooral in deze zomermaanden, zou willen nemen, aangezien er practisch van 's-morgens 5.10 tot ca. 's avonds 9 uur geen licht in de motorwagens brandt en dus hieruit direct zal moeten blijken, of deze proef afdoende is. Wellicht wilt U deze proef 1 à maanden probeeren en zullen mijn zoon en ik nauwkeurig opnemen, wat hiervan de verschillen zijn en U daarvan in kennis stellen. Bovendien, indien U hiertoe over zoudt willen gaan zal ik het antwoord, alsmede dit schrijven in de verschillende radio-tijdschriften doen publiceeren, met verzoek hetzij de rapporten en bevindingen aan U rechtstreeksch te doen toekomen, dan wel aan ondergeteekende, en deze ze U na verzameling zendt, opdat U een zoo ruim mogelijke blik op de bevindingen van de diverse, langs Uw uitgebreide lijn liggende radioluisteraars, zult ontvangen. Vertrouwende dat U dit voorstel eens zult willen overwegen en mij Uw opvatting hierover zult doen kennen, verblijf ik, bij voorbaat met beleefde dankzegging,

Hoogachtend.

(w.g.) JOH. P. B.

Joh. P. Berntsen.

Voorburg.

De Dir. der N.Z. Holl. Tramweg-Mij.,
Haarlem.

Mijne Heeren,

In aansluiting op mijn schrijven d.d. 13 dezer doe ik U hierbij toekomen een storingsrapport, door mij opgenomen op Zondag 16 Juni en zal ik van tijd tot tijd soortgelijke aantekeningen maken op verschillende tijdstippen en misschien ook op eenige andere zendstations.

Ter nadere toelichting kan ik U mededeelen dat ik reeds vroeger proeven heb genomen met verschillende soorten van antenne's en deze in verschillende richtingen heb gespannen, maar voor mij is gebleken dat practisch niet één soort van antenne de storing door de tram veroorzaakt, kan tegenaan of voorkomen. Op dit

oogenblik heb ik zelfs verschillende soorten van antenne, met verschillende richtingsstanden, op verschillende hoogten en ook daarop komen de storingen regelmatig door. Zelfs op een aardbinding-Antenne komen tramstoringen voor.

Uw antwoord op mijn schrijven d.d. 13 Juni en Uw bevindingen over het ingezonden storingsrapport gaarne tegemoetziende, verblijf ik, met alle hoogachting,

(w.g.) JOH. P. BERNTSEN.

AFSCHRIFT.

Haarlem, 18 Juni 1929.

N.V. N.Z. Holl. Tramweg-Mij.

Aan den Heer Joh. P. Berntsen,
Voorburg.

Naar aanleiding van Uwen brief d.d. 13 Juni j.l. deelen wij U mede, dat het resultaat

van Uw proefnemingen op verschillende punten belangrijk afwijkt van hetgeen door andere radio-luisteraars is waargenomen.

Dat een ingeschakelde elektrische verwarming de radiostoringen vermindert is reeds meerdere malen geconstateerd.

Daar tegenover wordt algemeen aangenomen, in afwijking van hetgeen door U is opgemerkt, dat een ingeschakelde verlichting een zeer ongunstigen invloed heeft op de radiostoringen.

Ik meen U in verband hiermede te mogen verwijzen naar het in de dagbladen tot uiting gekomen protest van radio-luisteraars te Rotterdam, omdat de Rotterdamsche Electricche Tram-maatschappij voornemens is wagens in dienst te stellen waarbij de seinen tusschen conducteur en bestuurder niet, zooals thans algemeen gebruikelijk, door middel van belsegnalen,

doch door lampen worden gegeven, waarbij de thans alleen des avonds optredende storingen door de verlichting daardoor ook op den dag zullen voorkomen.

Verder willen wij er nog op wijzen, dat bij uitgeschakelde motoren geen vonken aan de borstels kunnen ontstaan.

Daar wij gaarne zooveel mogelijk aan de bezwaren van radio-luisteraars willen tegemoetkomen, houden wij ons voor nadere mededeelingen aanbevolen, indien U met een of ander een positief resultaat meent te hebben bereikt.

De Ingenieur,

(w.g.) Onleesbaar.

Voorburg, 19 Juni 1929.

STORINGSRAPPORT ZONDAG 16 JUNI 1929

Zender	Weergesteldheid Wind	Tijd van opname	Nummer motor-wagen	Omschrijving van waargenomen storing	Richting rijdende tram	Bemerkingen		
Huizen	Regen en Z.W. wind. Geen atmosferische storing.	10.56	511	Geen storing.	Viadukt.	De schakelaars K.W.L. paal H. 18-225 en paal H. 17-226 zijn 75 Meter van mijn toestel verwijderd. De uit- en inschakeling van de motor bij het passeeren is goed waarneembaar in een kraakstoring De lokale tram-motorwagens 501 enz. storen meer dan de tramtreinen motorwagens 401 enz. vermoedelijk omdat in de laatste (motorwagens) een voortdurend gebruik van energie aanwezig is.		
		11.05	512	Storing vanaf de schakelaar tot Zwarte Laan.	Z.H.E.S.M. Viadukt.			
		11.07	510	Alleen de schakelaar.	Scheveningen.			
		11.09	501	Lichte storing.	Viadukt.			
		11.19	201	Geen storing.	Scheveningen.			
		11.20	507	Geen storing.	Viadukt.			
		11.23	511	Alleen de schakelaar.	Scheveningen.			
		11.24	411	Geen storing.	Viadukt.			
		11.25	401	Alleen de schakelaar.	Scheveningen.			
		11.28	509	Lichte storing.	Viadukt.			
		11.30	501	Alleen de schakelaar.	Scheveningen.			
		Hilversum	Idem.	11.39	405		Geen storing, beugel met Fisscher-sleepstuk	Viadukt.
				11.39	507		Alleen de schakelaar.	Scheveningen.
11.45	508			Zware storing.	Viadukt.			
11.47	202			Geen storing.	Scheveningen.			
11.50	506			Kraakstoringen	Viadukt.			
11.55	410			Geen storing.	Viadukt.			
11.55	509			Alleen de schakelaar.	Scheveningen.			
11.58	510			Geen storing.	Viadukt.			
12.03	508			Geen storing.	Scheveningen.			
12.03	407			Geen storing.	Scheveningen.			
12.06	201			Zware storing.	Viadukt.			
12.07	506			Alleen de schakelaar.	Scheveningen.			
12.08	511			Zware storing.	Viadukt.			
12.14	512			Geen storing.	Scheveningen.			
12.19	501	Kraakstoringen.	Viadukt					
Hilversum	Droog betrokken van tijd tot tijd zonnig lichte atmosferische storingen. Straffe Z.W. wind.	15.33	508	Geen storing.	Scheveningen.	Door heldere lucht en zonneschijn, nam ik de storingen langer en vroeger waar dan des morgens bij nevel en regen Zoodat dus de draagwijdte der vonken bij helder weder grooter is en deze dan meer storing geven.		
		15.35	405	Geen storing, beugel met Fisscher-sleepstuk.	Viadukt.			
		15.38	506	Alleen de schakelaar.	Scheveningen.			
		15.42	511	Zware storingen van de schakelaar tot Zwarte Laan.	Viadukt.			
		15.47	202	Alleen de schakelaar.	Scheveningen.			
		15.50	501	Zware storingen.	Viadukt.			
		15.53	510	Alleen de schakelaar.	Scheveningen.			
		15.53	401	Lichte storingen, enkele krakingen.	Viadukt.			
		15.56	507	Storing met kraken.	Viadukt.			
		15.57	402	Alleen de schakelaar.	Scheveningen.			
		16.01	511	Alleen de schakelaar.	Scheveningen.			
		16.07	201	Alleen de schakelaar.	Viadukt.			
		16.07	501	Alleen de schakelaar.	Scheveningen.			
		16.10	509	Zware storingen van de schakelaar tot Zwarte Laan.	Viadukt			
		16.15	512	Storing en de schakelaar.				
		16.19	508	Zware storing van de schakelaar tot Zwarte Laan.	Viadukt.			
		16.23	407	Geen storing.	Viadukt.			
		16.23	507	Alleen de schakelaar.	Scheveningen.			
16.26	403	Geen storing.	Scheveningen.					
16.28	506	Storing met kraken.	Viadukt.					
16.30	509	Alleen de schakelaar.	Scheveningen.					
16.36	202	Zware storing van de schakelaar tot Zwarte Laan.	Viadukt.					
16.37	508	Geen storing.	Scheveningen.					

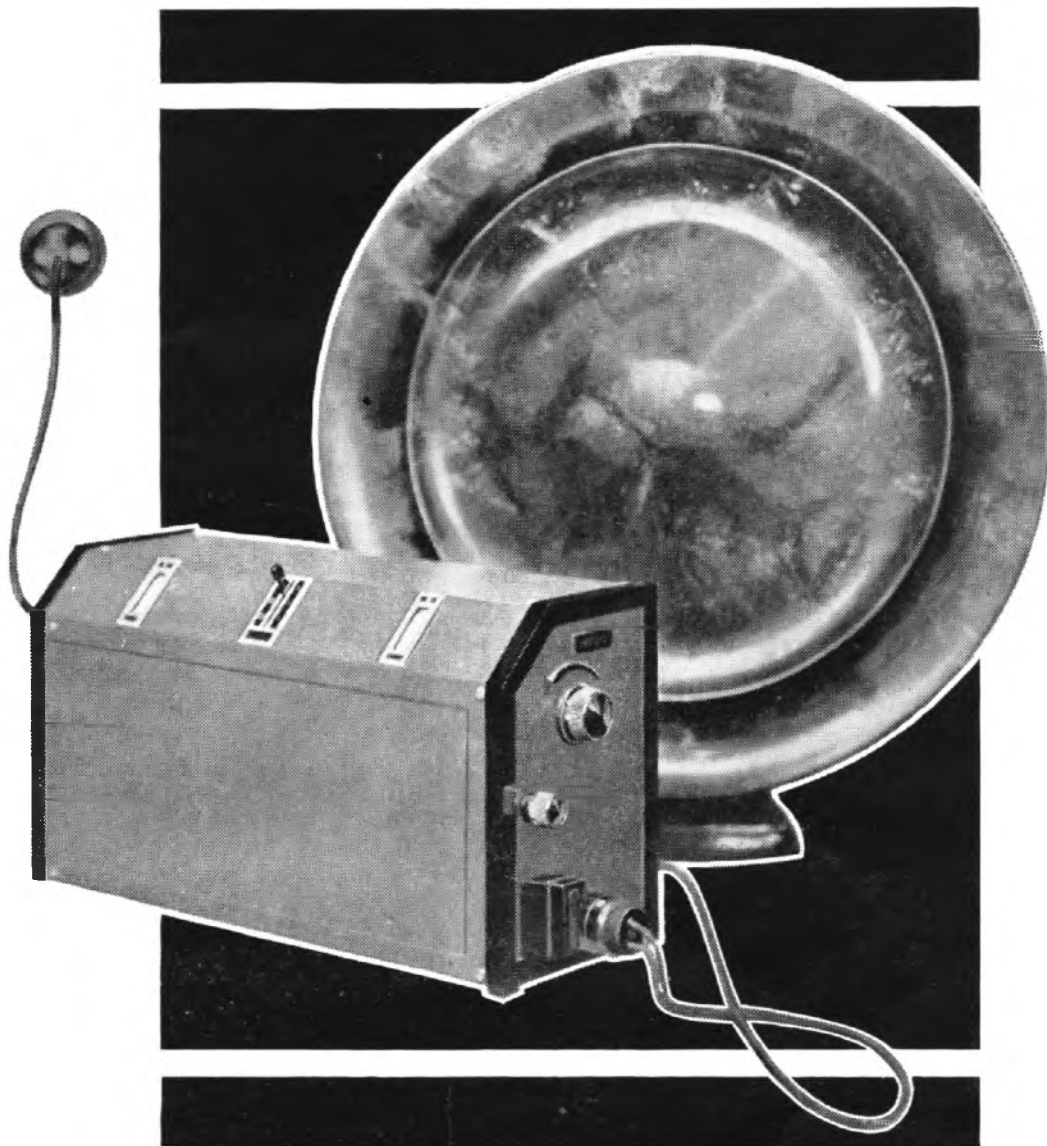

PHILIPS

STANDAARD COMBINATIE

BESTAANDE UIT HET PHILIPS ONTVANGTOESTEL No. 2514, PHILIPS
LUIDSPREKER No. 2007 EN PHILIPS ANTENNEVEILIGHEID No. 4382
PRIJS COMPLEET FL. 288.25 (ZONDER ANTENNE-AANLEG)
UIT VOORRAAD LEVERBAAR
OOK LEVERBAAR TEGEN BETALING VAN 12 MAANDE-
LIJKSCHE TERMIJNEN. DE PRIJS WORDT DAN F. 306.70



IN No. 20 R.-W. gaf ik een lijstje bevattende de vermoedelijke verdeling der golf lengten over de belangrijkste Europeesche stations, overeenkomstig het plan van Praag. Waar de beslissing in elk geval bij de regeeringen der verschillende landen berust en toen feitelijk nog niets beslist was, moest ik de gegevens uit vrouwelijke mededeelingen van correspondenten putten en overigens waarschijnlijkheid en redelijkheid laten spreken. Zelfs thans, vlak voor den omnibus 30sten Juni, hebben nog niet alle regeeringen de beschikbare frequenties toegewezen. De Nederlandsche luisteraars b.v. verkeerden nog steeds in onzekerheid of Hilversum of Huizen den langen golf zal krijgen. Officieel is op dit oogenblik daaromtrent nog niets bekend. Wie de buitenlandsche radiotijdschriften leest, zal derhalve wel verbaasd opgekeken hebben, toen hij in de Weensche tabelle „Der verbesserte Prager Wellenplan” den 1875 M. golf definitief voor Huizen en den 298 M. golf voor Hilversum genoteerd vond. Is er misschien onder de redactieleden van het Oostenrijksche blad een helderziende — of heeft men in Weenen langs anderen weg reeds iets vernomen omtrent de waarschijnlijke beslissing van den Minister, al wordt aan „maszgebender Stelle” nog steeds officieel het zwijgen betracht? Het meerendeel der luisteraars hier te lande koestert nog steeds de hoop, dat Hilversum voorloopig op de oude 1071 M. zal blijven uitzenden, totdat de Noorsche regeering die golf lengte opeischt, en dat dan de „Gleichwellen” omroep een voldongen feit zal zijn.

* * *

Leervermaak is een leelijke eigenschap. Toch kan het den mensch, in wiens huis de zaken verkeerd loopen, eenigermate troosten, als ook op het beleid van den buurman wat aan te merken is.

In casu: De Nederlandsche luisteraar kan er eenigen troost putten uit het feit, dat het bij onze Westelijke burenen

ook niet boteren wil. De in het oog springende tekortkomingen van den Franschen omroep hebben echter een andere oorzaak. Niet politieke of religieuze versplintering is het, die haar funesten invloed op het radiowezen uitoefent, maar veel eer een onbegrijpelijke minachting van de bestuurders voor de mentaliteit en de eischen der luisteraars, gepaard aan nonchalance en minder goed beheer.

Vraagt men een Franschen radio-vriend, naar welke zenders hij het liefst luistert, dan kan men tien tegen één wedden, dat hij geen enkel Fransch station noemt, maar veeleer Daventry, Langenberg, Hilversum, Frankfort of Turijn.

Ook onze Nederlandsche luisteraars stellen slechts matig belang in de Fransche uitzendingen. Men stemt eens een kwartiertje lang op Radio-Parijs of Toulouse af, maar dan gaat men meestal onbevredigd op andere stations over. De overige Fransche zenders zijn in 't gunstigste geval jachtobjecten, die men uit curiositeit of om de selectiviteit van het ontvangtoestel te toetsen, eens opzoekt. Er is over 't algemeen ook werkelijk niet veel goeds te hooren. Van een oordeelkundige keuze bij de samenstelling der programma's merkt men niets. De omroep verzaakt hier grootendeels zijn voornaamste taak: Kultuurfaktor te zijn. Zelfs als middel tot amusement heeft hij slechts problematische waarde.

In Frankrijk is de omroep gedeeltelijk in handen van den staat, gedeeltelijk particuliere onderneming. Maken wij een lijstje op van de uitzendingen der stations Radio-Parijs (particulier) en Parijs P.T.T. (Staat), verdeeld in drie groepen: muziek, voordrachten en literaire bijdragen, en vergelijken wij de uitkomst met hetgeen b.v. Hilversum ons biedt, dan maken de Fransche zenders geen goed figuur.

Gemiddeld geeft Radio-Parijs per week 26 uur muziek, 13 uur voordrachten en 1½ uur literatuur; voor Parijs P.T.T. zijn

de overeenkomstige cijfers 27, 9 en 1 uur. *)

Hoe povertjes is dit tegenover Hilversum, hetwelk per week gemiddeld 50 uur muziek, 14 uur voordrachten en 6 uur literatuur uitzendt (A.V.R.O. en V.A.R.A. tezamen). Daarbij komt nog, bij ons een duidelijk streven om in stijl te blijven en, vooral wat de aesthetische programma's betreft, de uitzendingen op hoog peil te houden. De Fransche stations zenden jazz, symphonie, reclame- en cabaretnummers kris kras door elkander, een hutspot, waaruit de luisteraar mag kiezen wat hij wil, of ergens anders zijn heil zoeken.

De particuliere zenders zijn financieel afhankelijk van de groote fabrieken en handelshuizen, die in de radio een geschikt reclame-middel zien. Bovendien werkt de staat veeleer remmend dan steunend; het is haast onmogelijk, voor een avond een telegraafkabel of telefoonlijn te huren, zoodat slechts concerten uit de studio kunnen worden broadcast.

Wanneer Radio Toulouse b.v. een opera uit den schouwburg uitzenden wil, dan wordt in het operagebouw een hulpzender geplaatst, die de uitvoering op ultrakorte golf broadcast. Dit wordt op het zendstation opgevangen en op 382.7 M. gerelayeerd. Geen wonder dat onder zulke omstandigheden veelvuldig storingen optreden en sterke fading schering en inslag is.

Dat deze misstanden door het luisterend publiek wel beseft worden, kunnen wij uit de Fransche tijdschriften zien. Op de radioclub te Lyon werd uitvoerig de vraag besproken, hoe de Fransche omroep behoorlijk gereorganiseerd moest worden. Algemeen was men van meening, dat de staat zich zoo min mogelijk met den omroep behoort te bemoeien. De regeering moet slechts controle uitoefenen en, doordrongen van de groote kultureele betekenis van de radio, het daarheen leiden, dat de omroepbesturen zich vol en gansch aan hun taak wijden, in welk geval de staat de grootst mogelijke tegemoetkoming moest betrachten.

Vrome wenschen! Zal „de Staat” er ooren naar hebben? De lessen der geschiedenis van het menschdom in 't algemeen en van de regeeringen in 't bijzonder zijn niet geschikt, eenig optimisme op te wekken.

RO.

*) De beurs- en persberichten laat ik buiten beschouwing.

PILOT



SUPER-TRANSFORMATOREN

*zijn absoluut
onaantastbaar
voor water.*

Deze Pilot[™] transformator was gedurende een week geheel onder water gedruipeld.

Na droging en geplaatst in een ontvanger, werkte hij even schitterend en storingsvrij als ooit te voren.

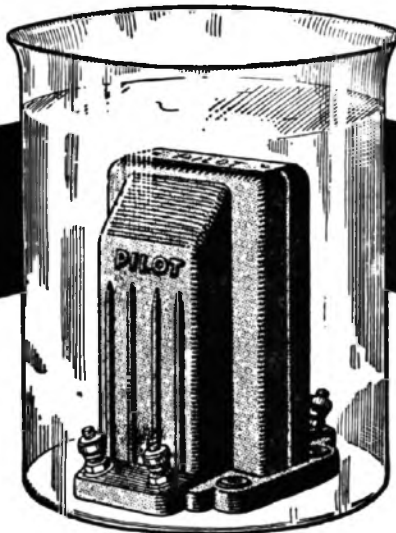

De Pilot water-Proof Super I F Transformator kost slechts

fl. 6.50

Levering uitsluitend via den handel

De transformator voor uw leven!

De kern is ruim, dus geen verzadiging. ~ De windingen zijn dubbel geïsoleerd; voorkomt hiermede het z.g. doorslaan. ~ Kern en windingen zijn omgeven door een speciaal samengestelde isoleerende massa, terwijl het geheel in een mantel van bakeliet is ingesmolten.

Steeds de eerste met het nieuwste

*Nijkerk's Radio
Amsterdam*

Peidsche gracht 96
Telef 36883 36993

NIEUWE GRAMOFONPLATEN

Odeon (Fonotipia)

Cavalier della Rosa (Rosenkavalier)
R. Strauss.

Finale eerste acte.

Gezongen door Aupervia en Ferrari (Mezzosopraan en sopr.).

Uxx 120 170.

Een prachtige vertolking van Strauss' meesterlijke muziek, door hem in zijn Rosenkavalier gegeven. De Italiaansche afdeling van Odeon heeft zoo vaak reeds grootsche prestaties aan het répertoire van deze belangrijke Duitsche maatschappij toegevoegd. Herhaaldelijk verkeeren de Odeon-ingenieurs, meesters in hun vak in Italië, hoofdzakelijk te Milaan, teneinde de kunstenaars en kunstenaresses van de Milaneeische Scala op de gramfoonplaat te vereeuwigen. Wat ook hierin gegeven werd behoort tot het hoogste, waartoe de gramfoon in staat is. Het zou feitelijk overbodig zijn een woord van aanbeveling te schrijven (in zulke gevallen zwijgt de critiek) wanneer het gramfoonplaten-kopend publiek niet eens opmerkelijk gemaakt diende te worden op een gedeelte van het répertoire, waarop niet genoeg de aandacht gevestigd kan worden. Wij bedoelen de moderne opera-muziek. Niemand kan meer eerbied hebben voor de onvergankelijke meesterwerken van het grandioos verleden dan wij Onze algeheele toewijding gaat naar de werken der groote klassieken uit, naar de opera's van grootmeesters, die in verleden tijden leefden. Maar het is noodzakelijk, dat ook de werken van moderne meesters door het publiek gehoord worden. Wij kunnen ons niet voorstellen, dat hiervoor geen belangstelling zou bestaan onder dát gedeelte van het publiek, hetwelk zich gewoonlijk met reeds bekende nummers tevreden stelt. Integendeel. Juist dit publiek moet bewerkt worden. Op welke wijze ook dient men werken, die het nog niet tot populariteit hebben gebracht, te lanceren. Liefst voorafgegaan door enkele opmerkingen, die het kunstwerk mogelijk nader brengen. Men late zich niet afschrikken door de eventueel te maken opmerking, dat men toch liever Verdi en Puccini hoort, omdat het publiek nu eenmaal (over het geheel genomen) afkeerig zou zijn van de moderne school. Wij weigeren dit aan te nemen. Wanneer men een meester als Richard Strauss energiek propageert, dan zullen de schoonheden van zijn werken evenzeer aandachtig en dankbaar door menschen aangehoord worden, die tot dusverre sceptisch daartegenover stonden. Niet voor niets zegt het oud-Hollandsche spreekwoord dat onbekend onbemind maakt. De toestand is momenteel feitelijk zoo, dat het publiek alleen die werken mooi vindt, welke jaar in jaar uit, worden uitgevoerd. Wanneer men geregeld werken als „Der Rosenkavalier" uitvoeren zou (welke hulpmiddelen zijn radio en gramfoon niet in deze materie?), dan wordt de publieke aandacht op werken gevestigd, die tot dusverre te weinig gelanceerd werden. Wij bedoelen natuurlijk niet het publiek, dat geregeld concerten en operavoorstellingen bezoekt, maar uitsluitend de door diverse omstandigheden daarin verhinderden. Een opname als het „Duet-Finale, Eerste acte"

is een wonder van welluidendheid, technisch gereproduceerd op een wijze, die ons onverbeterlijk voorkomt. Laten zij, die in dit opzicht eenigen invloed kunnen uitoefenen, eens denken aan het terrein, dat braak ligt. Heel veel werken, die even veel meesterwerken zijn, dienen geregeld uitgevoerd te worden. De gramfoon is het meest ideale hulpmiddel, te meer waar ons land geen gelegenheid biedt tot het in stand houden van een nationaal opera-gezelschap. Maar Odeon (Fonotipia) is speciaal wat Der Rosenkavalier betreft, al op zeer bijzondere wijze geslaagd, iets heel belangrijks tot stand te brengen. Zij, die zich voor de gramfoon interesseeren, mogen niet verzuimen deze opmerkelijke opname aan hun répertoire toe te voegen. Zij verschaffen zich daardoor een bijzonder muzikaal genot. Voor versterker-reproductie uitnemend geschikt.



Parlophon

Auf dem Persischen Markt.
Groszes Parlophon Streichorchester. (met Männerchor).
9176.

Parlophon maakt vooral den laatsten tijd opmerkelijke opnamen. Dit wil natuurlijk allerminst zeggen, dat deze vernaarde company in vroeger jaren minder goed werk leverde, maar het is een feit, dat Parlophon het répertoire uitbreidt op een wijze, die van groote ernst en liefde getuigt. Er zijn vele gramfoonplatenvervaardigende maatschappijen, die Ketelbey's composities (in het onderhavige geval een van zijn meest populaire) opgenomen hebben. Maar het is Parlophon geweest, die, blijkbaar dank zij het uitnemend advies van den dirigent Dobrindt, er een arrangement van deed uitvoeren, dat wij als het beste beschouwen van dit nummer ooit door ons gehoord. Ketelbey's muziek gaat niet diep. Het is amusementsmuziek van de beste soort. Vooral de bioscooporkesten hebben, (in het prae-sound-tijdperk) met veel animo de werken van den Engelschen componist gespeeld. Het lijdt geen twijfel, of ook de soundfilms zullen in de toekomst hun aandacht aan de Ketelbey-composities blijven wijden. Het mannenkoor, dat zulk een typisch Oostersch effect sorteert, dank zij een bewerking, die met groote kennis van zaken geschreven werd, geeft deze plaat een cachet, dat de aandacht zal trekken. De technische weergave is volkomen, per verserker komt dit geluid al heel goed over. De plaat wordt gecompoteerd door Ketelbey's vernaard salonstuk: Im Kloostergarten (In a monastery garden) gespeeld door het uitstekend Parlophon-strijkorkest, gezongen door het mannenkoor, dat zich ook op de Perzische markt doet hooren. Wanneer Parlophon op deze wijze blijft doorwerken, dan zal deze maatschappij (tot het Lindström-concern behoorend) tot de beste elementen gerekend dienen te worden, die van dit machtig lichaam deel uitmaken. Met de grootst mogelijke belangstelling zullen wij de Parlophon-prestaties blijven volgen.

Brunswick

Room 1411.

Bennie Goodmans's Boys.
4013.

Wanneer Brunswick annonceert, dat zij de allerbeste dansopnamen heeft, dan dient erkend, dat genoemde maatschappij zich niet aan publiciteitsfantasieën overgeeft, maar op jazz-gebied opnamen laat vervaardigen, welke inderdaad tot het beste behooren, wat men tot dans-jazz rekt. Goodman is een bandleader van meer dan gewone capaciteiten. Zijn orkestleden, door hem vaderlijk „boys" genoemd, een Amerikaanse gewoonte, die de charme van het vertrouwelijke heeft (men stelle zich eens voor, dat Mengelberg het over zijn boys zou hebben.) werden uit jazz-players gerecrueteerd, die een meer dan gewone vaardigheid bezitten. Wanneer iemand, die van jazz niets weten wil, deze hot-jazz hoort, zal hij toch moeten toegeven, dat technisch door Goodman's boys veel gepresteerd wordt. Wij weten zelf ook wel, dat dit met de uiteindelijke waarde der muziek weinig of niets te maken heeft, maar wanneer men op een dergelijke wijze jazz-muziek ten gehore brengt, dan frappeert alleen reeds de instrumentale zijde van het geval. En deze is hier in zeer goede handen. Room 1411, een titel die blijkbaar op niets slaat (welk een vindingskracht is er niet voor noodig, goede titels te bedenken voor jazz-composities) is een shimmy-one-step, die in haar benaming ouderwets aandoet, maar in de muzikale bewerking hoogst modern is, voorzooverre in jazz iets lang modern blijft. De plaat wordt door een verrukkelijke blues, de Jungle Blues, gecompoteerd. Wanneer Bennie Goodman's Boys niets anders gespeeld zouden hebben dan deze Blues, dan nog zou de moeilijkst te bevredigen criticus zijn tevredenheid moeten uitspreken en de Goodman-band tot de zeer goede bands moeten rekenen.

SONORA

de vooraanstaande
RADIO

Bio Sonora Gramfoonversterkers

Aanvragen voor
alleen-vertegenwoordiging aan den fabrikant:

RADIO-TUKKER GOUDA

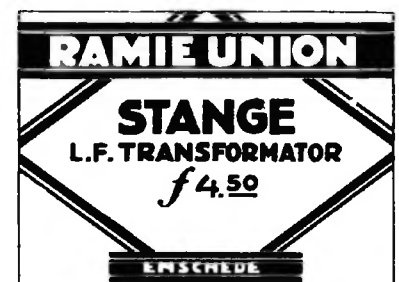

ELION

De nieuwe verbeterde „Elion” is uitgekomen!

Elke nieuwe „ELION” luidspreker is voorzien van een GARANTIE-BEWIJS; hiermede wordt de deugdelijkheid ten volle door ons gewaarborgd.

Past dus op voor namaak en WEIGERT elken luidspreker, welke niet voorzien is van een genummerd, door ons geteekend garantiebewijs; hierdoor wordt teleurstelling voorkomen.

De „ELION” luidspreker is geschikt voor elk toestel en de aanwezige luidspreker voor Radio-Centrales.

VRAAGT DEMONSTRATIE BIJ
UWEN RADIO-HANDELAAR.

Importeurs voor Nederland en Koloniën:

Handel- en Industrie-Maatsch. „Memura”
Keizersgracht 243, AMSTERDAM C.

Telefoon: 35887 en 44812.

Alleenverkoop voor Radio-Centrales:

THEODOOR WALDTHAUSEN,
Archimedesweg 231, AMSTERDAM O.

Telefoon: 51563 en 53197

Voor den handel tevens bij: THE AMERICAN RADIO COMPANY,
NIEUWE PRINSENGRACHT 4, AMSTERDAM C, Telefoon 51789.



PRIJS:

in Eiken
(model 4) fl. 30.—

in Mahonie-bakeliet
(model 5) fl. 35.—

LUISTERAARS!

ODEON ELECTRIC

GRAMOPHONES EN MUZIEKPLATEN GARANDEEREN U STEEDS STORINGVRIJE MUZIEK EN ZANG VAN WERELDBEROEMDE KUNSTENAARS



RICHARD TAUBER, de koning der zangers, KOMT

16 tot 31 Juli, Den Haag, Gebouw Kunsten en Wetenschappen

1 tot 10 Augustus, Amsterdam, Stadsschouwburg / /

EN ZAL MET DE POPULAIRE FRITZ HIRSCH OPERETTE OPTREDEN IN:

„FRIEDERIKE” van FR. LÉHAR

Een unieke gelegenheid om den grootsten zanger van dezen tijd persoonlijk te hooren en te zien

— IMPORTEURS: —

N.V. Intern. Talking Machine Comp. M. STIBBE & Co.
Amsterdam — Amstel 222

IK WENSCH TE WETEN

Wij vestigen er de aandacht van onze lezers op, dat vrijwel alle vragen in ons blad beantwoord worden. Het bijvoegen van gefrankeerde couverts is dus niet meer noodig. Slechts in zeer speciale gevallen wordt schriftelijk antwoord gezonden. Vragen, na de eerste post op Maandagmorgen niet in ons bezit, kunnen in het nummer van die week niet meer behandeld worden.

A. H., Amsterdam.

Tegen de wijze, waarop U de anode-accu laadt, bestaat praktisch weinig bezwaar.

H. de G., Amsterdam.

Condensatoren van 0.1, doch met hooge doorslagspanning. Afvlakking is voldoende.

L. M., Amsterdam.

Speciale merken mogen wij niet noemen. Raden U echter aan draadgewonden te nemen.

W. v. B., Antwerpen.

Het verschijnsel, dat de metaaldeelen van Uw eindlamp bij normale spanningen wit gloeiend worden, hebben wij nog nooit meegemaakt. Wij weten hiervoor ook geen verklaring. Het rammen van een lamp komt wel meer voor en wijst niet op een mechanisch defect.

C., Beverwijk.

Uw roosterspanning is te laag. Wij raden U aan als laatste lamp de Res 164 d te nemen.

A. H. F., Coevorden.

Voor deze lampen moet U een zwaardere accu toepassen. Ons lijkt cascadeschakeling het beste. Preparatie kan plaats vinden met behulp van aceton.

J. J. K., Delfzijl.

Het parallel lopen van gloeistroomtoevoer en roosterleiding moet vermeden worden. De lampen moeten eerst warm worden, doch na enkele seconden verdwijnt de bromtoon weer.

J. B., Eindhoven.

De Lewosspoelen zijn voor Uw doel zeer geschikt.

A. D., Edam.

Dit wijst op overbelasting der laatste lamp. Vermoedelijk heeft deze lamp geen emissie meer.

J. L., Den Haag.

De knop det. bestaat uit een afgetakte weer-

stand, de knop volt is een normale gloeidraadweerstand voor de gelijkrichtlamp.

J. P., Den Haag.

Dit moet toch microfonisch effect zijn, komt bij deze lampen wel meer voor. Schema is goed, maar verouderd. Het tweede merk lijkt ons beter. Wij vreezen echter dat de selectiviteit onvoldoende is.

B. M., Haarlem.

Daar de eerste laagfrequenttransformator van mindere kwaliteit is, komt de tweede ook niet tot zijn recht. Wanneer U de goede transformator achter de detectorlamp plaatst, krijgt U bij het luisteren op drie lampen een goede weergave.

J. A. C. K., Leiden.

De totale weerstand van de luidsprekers wijkt te veel af van die der eindlamp. Zie het artikel in een der vorige nummers over deze kwestie. Raden U aan andere eindlamp te kiezen.

K., Muiderberg.

Het is zeer goed mogelijk, dat de zuurdampen uit de accu de transformatoren aangetast hebben. Het lijkt ons beter tijdens het laden de accu buiten het toestel te plaatsen.

A. T., Maastricht.

Verbinding twee en drie omwisselen, lek 1 M.O. Rest van het schema is in orde.

K. de N., Montfoort.

Microfoonkabel aarden, meestal neemt men hiervoor zwakstroomloodkabel. 6 à 7 volt is voldoende, hogere spanning brengt gevaar voor doorbranden koolkorrels mee.

J. K. S., Rotterdam.

Wij durven hierover nog geen oordeel te geven, raden U aan de fabriek te raadplegen.

P. E. v. K., Rotterdam.

Vermoedelijk is er sluiting tusschen de draai-condensatoren. Afscherming moet aan aarde gelegd worden.

K. v. L., Swalmen.

Uw schakeling is goed, de fout schuilt vermoedelijk in een lamp. Andere schakeling zouden wij U niet aanraden. Hoogfrequentlamp moet afgeschermd worden.

L. R., Uitgeest.

Adviseeren U moderne transformatoren en nieuwe lampen in Uw toestel te plaatsen, grammofoonopnemer tusschen rooster en gloeidraad detectorlamp.

de G., Venhuizen.

Vermoedelijk is het anker van den luidspreker ontzet. Een dergelijke beschadiging ontstaat echter niet door overbelasting.

B. J. M., Venlo.

Vermoedelijk is de bodemplank sterk hygros-copisch. Verwarmingselement levert de door U genoemde firma.

de R., Zierikzee.

Bouwschema is juist, wij vermoeden dat U de hoogfrequentlamp verkeerd verbonden hebt. Let op de aanwijzingen van het pakbriefje.

Rest der vragen wordt schriftelijk beantwoord.

Proefuitzendingen PHOHI-zender

Proefuitzendingen van den Phohi-zender zullen plaats vinden op de navolgende data en uren:

Maandag,	1 Juli van 12—19
Dinsdag,	2 Juli van 8—11
Woensdag,	3 Juli van 13—16 en van 19—24
Donderdag,	4 Juli van 11—16
Vrijdag,	5 Juli van 12.30—16
Zaterdag,	6 Juli van 00—8
Zondag,	7 Juli van 12—16

op een golflengte van 16.88 Meter.

RADIOKASTEN EN RADIOMEUBELFABRIEK J. BRIEDÉ ROTTERDAM GAFFELDWARSTR. 10



MODEL 280

Hoogte 120 cM., breedte 65 cM., diepte 37 cM., Ebonietmaat 50/25 cM.; ook voor andere maten te leveren. Draaiend deksel met versteklijst. Zeer solide uitvoering

PRIJS f 36.—

Ook verkrijgbaar
te AMSTERDAM; Kinkerstr. 91
te DEN HAAG; Ged. Gracht 23/25

INSTITUUT VOOR RADIOTELEGRAFIE

ROTTERDAM, GRAAF FLORISSTRAAT 74a/b, TEL. 34520, GIRO 131909

Radiotelegrafische en Radiotelefonische oproep voor Proefnemingen P11G

OPLEIDINGSSCHOOL VOOR:

- I. Radiotelegrafist (Rijkscertificaat en Ontwikkelingsexamen)
- II. Radiotechnicus (Bondsdiploma)
- III. Radiomonteur (Bondsdiploma)
- IV. De Zendvergunning (Rijksdiploma)

De cursussen II, III en IV kunnen ook schriftelijk worden gevolgd. Alle gegevens kosteloos; aanvragen prosp. R.W.

stance Willis (alt) en Reginald King's Orkest.

10.20. Weerbericht en nieuwsberichten.

10.35. Dansmuziek door Jay Whidden's Band van het Carlton Hotel.

11.20—11.35. Jack Hylton's Ambassador Club Band o. l. v. Ray Starita, van de Ambassador Club.

11.35—12.05. Beelduitzending.

Frankfurt, 421,3 M.

4.55—6.25. Concert. (Zie Stuttgart).

6.30—6.50. Boekbespreking.

8.20. Koorconcert. (Zie Stuttgart).

9.05. Die Luftkutsche Radiocabaret met medew. van artiesten van het Russisch Cabaretgezelschap De Blauwe Vogel. Leiding: Jushny.

Hamburg, 391,6 M.

4.35. Operetteconcert door het Norag Orkest o. l. v. Hans Döring m. m. v. Gretel Haack, sopraan.

5.20. Concert uit Café Wallhof o. l. v. Dr. Stephan Monninger.

6.20. Dansmuziek.

7.05. Schaakuurkje.

7.20. Prof. Dr. Otto Mensing: Das niederdeutsche Schrifttum seit Klaus Groth.

7.45. Friedr. Zabel: Das zweite Bundesfest des Arbeiter Turny und Sportbundes.

8.15. Weerbericht.

8.2. Muzikaal-literaire grotesken. Medewerkenden: Maria Einödshöfer, Erna Mülhau, Hans Freundl, John Walther, Martin Ehrlich en het Norag Koor en Scarpa-Orkest o. l. v. Adolf Secker Halsenzün-dung, een groteske naar Mark Twain, van Karl Köstlin.

10.20. Actueel uurkje. Weer- en nieuwsberichten. Sportbericht.

Noord- en Oostzeeweerbericht.

10.35. Dansmuziek uit Restaurant Ostermann.

HILVERSUM, 1071 M.

10.00. Tijds. v. d. AVRO-Klok.

10.00—10.15. Morgenwijding.

12.00. Politieberichten.

12.15—2.00. Lunchmuziek à het AVRO-Kwintet.

2.00—2.30. Gramofoonmuziek.

2.30—3.30. Aansluiting van het Kurhaus te Scheveningen, Uitzending v. d. Kindermatinee. In Henri Nollès' Poppentheater. De gouden Roos. Een sprookje in drie bedrijven.

3.30—4.30. Maak-het-zelf! door C. Schaake-Verkozen.

4.30—5.00. Lezing.

5.00—5.30. Lezing.

6.00. Tijds. v. d. AVRO-klok.

6.01—7.15. Concert door het Omroeporkest o. l. v. Nico Treep. Solist Salomon Brill, Cello. Progr.: Ouverture Fra Diavolo, Auber. Balletmuziek uit Rienzi, Wagner. a. Largo, Eccles. b. Tre Giorni, Pergolese. c. Andante uit het celloconcert No. 1, Goltermann. Salomon Brill. Aan den vleugel: Egbert Veen

Fantasia Le Tribut de Zamora, Gounod. a. Sicilienne, Fauré. b. Romance, Debussy. c. Habanera, Ravel. Salomon Brill en Egbert Veen. Passacaille, Chueca. 7.15—7.45. De Amsterdamsche

Schouwburgkwesie besproken door H. Th. Wijdeveld. Interviewer: James Yoland.

7.45. Politieberichten.

8.00. Tijds. v. d. AVRO-Klok.

8.01—8.15. Gramofoonmuziek.

8.15. Aansluiting van het Kurhaus te Scheveningen. Uitzending van het solistenconcert.

10.30. Persber. van Vaz Dias.

Daarna: Dansmuziek door de Julius Horvath-Kapel uit Budapest. Uitzending uit het Grand Hotel Britannia te Vlissingen.

12.00. Sluifing.

Huizen 336,3 M. Na 6 uur 1852 M.

(Uitsluitend NCRV-uitz.)

11.00—11.30. Korte-Ziekendienst.

12.30—1.45. Solistenconcert.

1.45—2.30. Gramofoonplatenconcert.

2.30—4.30. Solistenconcert.

4.30—5.00. Gramofoonplatenconcert.

5.00—6.00. Kinderuurkje.

6.00—6.30. Causerie over het gebruik van electriciteit in de woning.

6.30—7.00. Rapport van de radio-recteerwedstrijd.

7.00—7.30. Lezing over de pers (nieuwsberichten).

7.30—8.00. Praafje tot de luisterraars door den NCRV-voorzitter.

8.00. Uitzend-avond.

Daarna persberichten.

Kalundborg, 1153 M.

7.50—8.00. Ochtend-gymnastiek.

11.20—11.30. Weerbericht.

3.50—5.50. Concert door het Radio-orkest onder leiding van Launy Grondahl. Solist: Carl Steffensen. Engelsche hoorn.

In de pauze te circa 4.35 Voor-

dracht.

6.00. Beursberichten.

6.35. Voor de huisvrouw.

6.40. Berichten.

7.10—7.20. Weerbericht.

7.20. Persberichten.

7.35. Tijdsin.

7.50—8.20. Voordracht.

8.20. Uurslag van het raadhuys.

8.20—9.05. Nieuwe Deensche muziek. Medewerkenden: Tycho Mohr, trompet; Folmer Jensen, piano; Ole Frøsig, klarinet; Erik Rytter, cello.

9.05—9.20. Anecdoten.

Daarna: Persberichten.

9.35—10.05. Solisten concert.

Edith Schmidt, concertzangeres. Aan den vleugel: Folmer Jensen.

Liederen van P. Heise en P. E. Lange—Müller.

10.05—11.05. Concert door het Radio-orkest.

11.05—1.20. Uitzending van dansmuziek vanuit het Arena-Etablissement. Aage Juhl-Thomsen's orkest en de Hongaarsche Band The jolly Boys, o. l. van Rudolf Benedek.

12.20. Uurslag en klokkenspel van het raadhuys.

Langenberg, 462,2 M.

7.35—7.50. Ochtendgymnastiek.

7.50—8.50. Concert door het Orkest van Bad Pyrmont.

10.35—12.10. Gramofoonplaten.

10.50—11.00. Onderbreking der uitz. voor nieuwsberichten.

12.30. Gramofoonplaten.

1.10. Weerbericht.

1.15. Tijdsin van Nauen.

1.25—2.50. Middagconcert door het Werag Orkest o. l. van Kuhn, met medew. van Alfred Sauerteig, fluit.

2.50. Raadgevingen voor Huis.

3.20—3.50. Kinderspeeluurkje o. l. van Els Vordemberge.

3.50. Zakelijke berichten.

4.20—4.45. Voor de Vrouw.

4.50—5.15. Hedendaagsche dichters. Axel Eggebrecht leest uit de roman: Leben einer Prinzessin.

5.20—5.55. Dr. Hammler: Sach-rechnen-Rechnen-Raumlehre.

5.55—6.50. Tuinconcert door h. Stedelijk Orkest van Munster o. l. van Werner Gohre.

6.50—7.10. Privatdozent Dr. Loose: Gegenwärtige Entwicklungstendenzen der Weltwirtschaft.

7.20—7.35. Weerbericht en sportberichten.

7.35—8.00. Voor de Arbeiders. Intendant Hardt: Aus einer Arbeiterbiographie.

8.00—8.20. Univers. prof. Dr. Spiehoff: Der Geld- und Kapitalmarkt.

8.20—9.15. Avondconcert o. l. van Dr. Alfred Fröhlich.

9.20—10.40. Der heitere Mittwoch. Concert met medew. van Karl Blume, liedjes aan de luit.

Else Dalands, recitaties; Trude Fischer, piano; Joseph Redenbeck, bariton; Max Grube, Hans Müller, Sshlosser, Heinz Stolz, Alfred Fröhlich (muzikale leiding). Leiding: Castelle.

Daarna: Laatste berichten en Sportberichten.

Tot 12.20 Dansmuziek door de Kapel Rohrbeck uit de Danszaal Hemerath te Dusseldorf.

Londen 358 en Daventry 1562,5 M.

10.35. Morgenwijdng.

10.50. (Alleen Dav.) Tijdsin en weerbericht.

11.05. Mrs. Oliver Strachey: A Woman's Commentary.

11.20. (Alleen Dav.) Gramofoonplaten.

12.20. Ballade-concert door Elsie Rüst (sopraan) en Arthur Broogh, bariton.

12.50. Gramofoonplaten. Piano-sonate in A, Schubert.

1.20—2.20. Licht concert door het Frascatti's Orkest o. l. v. Georges Haeck.

3.50. Mrs. G. Huxley: The Nation's Milk Duppley (4), The Health of the Nation and the Milk Supply.

4.05. Dansmuziek door Jack Payne en het B.B.C.-dansorkest.

5.05. Orgelconcert door Alex Taylor van Davis Theatre.

5.35. Kinderuurkje.

6.20. Muzikaal intermezzo.

6.35. Tijdsin, weerbericht en nieuwsberichten.

6.50. Tuinbouw-causerie.

7.00. Muzikaal intermezzo.

7.05. De grondslagen der Muziek. Madrigalen uit den tijd van Koningin Elizabeth, gezongen door de Radio-Zangers.

7.20. Dr. R. Sterhouse Williams: Milk, Its Value and Dangers.

Tusschen 4.20 en 6.20 wedstrijd-uitslagen van de tenniswedstrijden in Wimbledon Stadion.

7.35. Muzikaal intermezzo.

7.45. Mr. Aa Kahn: Spending and Saving (4), Saving.

8.05. Richard Wagner-concert door het Radio Symphonie Orkest, o.l.v. Percy Pitt. Bernard Ross, bariton.

9.30. Weer- en nieuwsber.

9.35. Actuele causerie.

9.50. Plaatselijk nieuws. (Alleen Dav.) Scheepsberichten.

9.55. Beggar on Horseback, toneelspel van George Kaufman en Marc Connelly.

11.20—12.20. Dansmuziek door Jack Hylton's Ambassador Club Band o.l.v. Ray Starita van Piccadilly Hotel.

Parijs (Radio) 1744 M.

8.20. Nieuwsberichten.

11.05. Koersen en berichten.

12.20. Causerie.

12.50. Gramofoonmuziek.

1.20. Openingskoersen Parijs en Londen. Nieuwsberichten.

1.25. Voortzetting van het concert.

2.20. Koersen.

3.50. Koersen, softkoersen Parijs en opening New York.

4.05. Concert door het Radio-orkest.

5.05. Koersen, softkoersen Londen. Berichten.

6.50. Koersen New York.

6.55. Pathé gramfoonplaten.

7.45. Landb.berichten en wed-reuisslagen.

8.05. Koersen en berichten.

8.20. Literaire voordracht.

8.50. Slotkoersen van Amerikaanse markten.

8.55. Concert, Wagner Festival. Zang en orkest. In de pauzes: nieuwsberichten.

Motala, 1351 M. en 98,8M.

6.20. Kinderuurkje.

6.50. Gramofoonplaten.

7.50. Voordracht.

8.20. Der grosse Bär, kluchtspel van Tor Hedberg. Regie: Per Lindberg.

9.05. Voordracht.

10.00. Oude- en Moderne Dansmuziek.

Stuttgart, 374,1 M.

10.50. Gramofoonplaten.

12.20. Promenade-concert.

1.15. Tijdsin van Nauen. Daarna: Gramofoonplaten.

4.35. Namiddagconcert door het Radio-Orkest m. m. v. solisten. Russische Muziek.

7.05. Hofrat Pfiffenmayer: Das aussterbende Urwild Europas.

7.35. Hans Tessmer: Fanatiker der Aktualität.

8.20. Concert door het Erfurter Motettenkoor.

9.05. Vroolijke avond. Medewerkenden: Het Russische Cabaret De Blauwe Vogel o. l. v. Conferencier Jushny.

Toulouse, 392 M.

1.05. Concert. Weensch orkest, liederen, piano, viool- en cello-soli tango's (gezongen).

8.50. Concert. Militaire muziek, harmonicamuziek.

9.20. Operette-fragmenten. Hoffmann's Vertelling van Offenbach.

10.05. Dansmuziek.

Donderdag 4 Juli

Berlijn, 475,4 M.

5.20. Concert.
8.20. Cabaret-gezelschap De Blauwe Vogel, o. l. v. Jushay.
8.50. Concert uit Hotel Excelsior door de Kapel Efim Schachmeister.

9.20. Utreik in Elektrizitäts-werk, een groteske-Suite van Reinhold Scharnke, Regie: Max Bing. (Im Maschinenraum des Elektrizitätswerkes Süd. Im trauten Heim der Amanda Schlaubesen-Elitball in den Marmorsälen-Der Aftermieter spielt auf-Silberhochzeit bei Krause-In der Redaktion). Daarna: Tijdsen in weerbericht. Nieuwsberichten en sportbericht. Vervolgens tot 12.50 Dansmuziek door de Kapel Robert Gaden. In de pauze: Beelduitzending.

Brussel, 511,9 M.

5.20 Concert door het Radio-Trio.
6.20. Vlaamsche les.
6.50. Gramofoonplaten
7.50. Radio-kroniek.
8.35. Concert door het Radio-Orkest.
9.10. Nieuwsberichten.
9.20. Symphonie-concert. Daarna: laatste berichten.

Daventry exp. 482,3 M.

3.20. Symphonie-concert door het Versterkt Stedelijk Orkest van Bournemouth o. l. v. Sir Dan Godfrey, m. m. v. Winifred Small, viool.
4.50. Lozell's Cinema Orgel, Leonard Gordon, bariton.
5.50. Kinderuurtje.
6.35. Tijdsen van Greenwich, weerbericht en nieuwsberichten.
6.50. Orgelconcert door Dr. Harold Rhodes, Uitgezonden uit de Kathedraal te Coventry.
7.20. Dansmuziek door Jack Payne en het B.B.C.-dansorkest.
8.20. Voorlezing uit Dream Days door Kenneth Graham
8.50. Betty in Mayfair van J. Hastings Turner.
10.20. Weerbericht en nieuwsberichten.
10.35—11.35. Dansmuziek door Jack Payne en het B.B.C.-dansorkest.

Frankfort, 421,3 M.

4.55—6.25. Concert door het Radio-orkest o. l. v. Reinhold Merten. Solist: Alberto Uzielli, tenor.
6.30—6.50. Leesuur.
7.30—7.40. Fransche literatuur.
7.40—8.05. Fransche les.
8.05—8.35. Uurtje van de Frankfurter Zeitung.
8.35—9.35. Cello-concert door Maurits Frank. Aan den vleugel: Erich Itor Kahn.
9.35. Concert voor Strijkorkest o.l.v. Eugen Bodart.

Hamburg, 391,6 M.

4.35. Der Hut, Humoreske van Emil Sandt, voorgelezen door den auteur.
5.20. Namiddagconcert uit Café Parkhaus.
6.20. Volksconcert.

7.05. Eugénie van Garvens: Voor de Huisvrouw.
7.20. Pfarrer M. Grisebach: Auslandsdeutsche unterwegs. Ein Kapitel moderner Volkerwanderung
7.45. Dr. med. Hans Nevermann: Schwangerenfürsorge.
8.15. Weerbericht.
8.30. Concert door het Schwrazmeierschen Kinderkoor o.l.v. Koor-dirigent Bernhard Klauk.
10.35. Actueel uurtje. Weer- en nieuwsberichten. Sportbericht. N.-en Oostzee-weerbericht.
10.50. Dansmuziek uit Het Wiener Café.

HILVERSUM, 1071 M.

10.00. Tijds. v. d. AVRO.-Klok.
10.00—10.15. Morgenwijding.
12.00. Politieberichten.
12.15—2.00. Lunchmuziek door het AVRO.-Kwintet.
2.00—2.30. Ghetto-gintjes door Willem Hunsche.
2.20—3.00. Gramofoonmuziek.
3.00—4.00. Vervolgcurus knippen door Mevr. de Leeuw-v. Rees.
4.00—5.00. Ziekenuurtje door Mevr. v. Dijk.
5.00—5.30. Sportprognose.
6.00. Tijds. v. d. AVRO.-Klok.
6.01—7.15. Dinermuziek d. het AVRO. Kwintet. Programma: Hurrah Boys, Lacalle, Les diamonds de la couronne Ouverture, Auber. Strandidyllen, Wals Petras, Aubade anda louse, Demaret. Ged. uit de opera Paljas, Leoncavallo. Valse lente, Friedmann, Cellosolo, Dancing tambourin, Palla, Wiener Kinder, Wals, Strauss. Kiss me and make up, Hoefle. Finale.
7.15—7.45. Lzing door H. W. O. de Bruyn. Onderwerp: Het Verkeersvraagstuk in Nederland en het Rijkswegenplan.
7.45. Politieberichten.
8.00. Tijds. v. d. AVRO.-Klok.
8.01—8.30. Het AVRO. Boeken-halfuurtje. Jan Engelman bespreekt Hart zonder land, van Helmann en De Bries, van Albert Kuyle.
8.30—9.50. Beethovenconcert d. het Concertgebouw-Trio. Sonate Nr. 6 in A gr. t. voor viool en piano. Variaties over een thema u. Iudas Maccabäus, van Händel. Cello en piano. Sonate Nr. 7 in c kl. t. voor viool en piano.
9.50—11.10. Concert door het Omroeporkest o. l. v. Nico Treep. Programma: Ouverture Das Goldene Kreuz, Brühl. Fantasie n. motieven der opera La Bohème. Puccini. Russische romance, R. Friml.
10.20. Persberichten van Vaz Dias. Amoretten-Tänze, Wals, Gungl, a. Armer Prinz, b. Voulez vous, Papachen uit Die Herzogin von Chicago., E. Kalman. Wenn du mich lieb hast musst Du mich vergessen, Tango, Kollo. Vivo Escamillo Soaansche Marsch. Naef. Daarna: Gramofoonmuziek.
12.00. Sluiting.

9.50—11.10. Concert door het Omroeporkest o. l. v. Nico Treep. Programma: Ouverture Das Goldene Kreuz, Brühl. Fantasie n. motieven der opera La Bohème. Puccini. Russische romance, R. Friml.
10.20. Persberichten van Vaz Dias. Amoretten-Tänze, Wals, Gungl, a. Armer Prinz, b. Voulez vous, Papachen uit Die Herzogin von Chicago., E. Kalman. Wenn du mich lieb hast musst Du mich vergessen, Tango, Kollo. Vivo Escamillo Soaansche Marsch. Naef. Daarna: Gramofoonmuziek.
12.00. Sluiting.

Huizen 336,3 M. Na 6 uur 1852 M.

(Uitsl. NCRV-uitz.)
11.00—11.30. Korte zieken dienst.
12.30—1.45. Concert.
5.00—6.00. Solistenconcert.
6.30—7.00. Causerie over de sociale verzekering.
7.00—8.00. Orgelconcert.
8.00. Concert. Daarna persber.

Kalundborg, 1153 M.

7.50—8.00. Ochtend-gymnastiek.
12.20. Uurslag en klokkenspel van het raadhuus.
12.20—2.20. Concert door het strijkorkest uit Restaurant Wivel, o.l.v. K. Ingemann Palmhoj.
3.50—5.50. Namiddagconcert door het Instrumentaal Ensemble, o. l. v. Otto Fessel.
In de pauze te circa 4.35 Voor-dracht.
6.10—6.40. Voordracht in de Duitse taal door Alfr. Dietrich.
6.40—7.10. Voordracht.
7.10—7.20. Weerbericht.
7.20. Persberichten.
7.35. Tijdsen.
7.50—8.20. Voordracht.
8.20. Uurslag van het raadhuus.
8.20—8.45. Beroemde vioolromancen, gespeeld door Otto Fessel, Aan den vleugel: F. Jensen.
8.50—9.50. Hr. Gryllog Hans Viser. Vaudeville in 2 bedrijven v. Erik Bogh.
10.05—11.35. Moderne dansmuziek, uitgevoerd door Preil's Radio-Dansorkest. Piano-soli door Viktor Fischer.

Langenberg, 462,2 M.

7.35—7.50. Ochtendgymnastiek.
7.50—8.50. Concert door het Orkest van Baß Salzhöfen o. l. v. Musikdirektor Reichert.
10.35—12.15. Gramofoonplaten.
10.50—11.00. Onderbreking der uitz. voor nieuwsberichten.
12.15—12.40. Engelsche uitz. voor schoen.
12.40. Gramofoonplaten.
4.10. Weerbericht.
4.15. Tijdsin van Nauen.
1.25—2.50. Middagconcert o. l. v. van Eysoldt. Wolfgang Wurm, cello; Grape, begeleiding.
2.50. Raadgevingen voor Huis.
3.20—3.50. Kinderspeeluurte o.l.v. Els Vorderberge.
3.50. Zakelijke berichten.
4.20—4.45. Die Welt im Buch. Dr. Martin Rockenbach: Französische Erzähler der Gegenwart.
4.55—5.25. Gewerbebeheersterin Lardey: Die Erziehung zur Hausfrau und Mutter in der hauswirtschaftlichen Berufsschule.
5.55—6.50. Tuinconcert door het orkest van het Kurhaus te Bad Rothenfelde (het Sted. Orkest van Osnabrück) o. l. v. kapelmeester Ohlsen.
6.50—7.10. Wereldwetenschap. vragen des tijds. Privatdozent Dr. Loose: Getreideprobleme der Weltwirtschaft.
7.20—7.35. Weer- en sportbericht.
7.35—8.00. Spaansche taalles.
8.00. Inleiding tot de uitzending van Hamlet door Intendant Ernst Hardt.
8.20. Zomerteeften der Werag. Hamlet, treurspel in 5 acten van William Shakespeare. Muziek van Hans Eibert. Spelleider: Hardt. Muzikale leiding: Breuer. Daarna: laatste berichten en sportbericht. Vervolgens tot 12.29 dansmuziek door de Kapel Epindler van Handelshof te Essen.

Londen 358 en Daventry 1562,5 M.

10.35. Morgenwijding.
10.50 (alleen Dav.). Tijdsen en weerbericht.
11.05. The Growth of the Child,

X. The Hon. Mrs. g. St. Aubyn: Clothes for Children.

11.20 (alleen Dav.). Gramofoonplaten. 5e Symphonie, Beethoven.
12.20. Ochtendconcert door het Audrie Ford Trio. Mona Quayle, alt.
1.20. Gramofoonplaten.
2.20—2.45 (alleen Dav.). Proefbeelduitzending.
3.20. Vesper, uitgezonden uit Westminster Abbey.
4.05. Mrs. Dawson Scott: Holiday Camping.
4.20—6.20. Wedstrijduitslagen van de tenniswedstrijden in Wimbledon Stadion.
4.20. Concert door Dorothy Robsin, sopraan en Henry Wendon, tenor.
4.50. Dansmuziek door Jack Payne en het B.B.C.-dansorkest.
5.35. Kinderuurtje.
6.20. Muzikaal intermezzo.
6.35. Tijdsen; weerbericht en nieuwsberichten.
6.50. Marktberichten voor Landbouwers.
6.55. Muzikaal intermezzo.
7.05. De grondslagen der Muz. Madrigalen uit den tijd van Koningin Elizabeth, gezongen door de Radio Zangers.
7.20. Mr. Francis Toye: Music in the Theatre.
7.35. Muzikaal intermezzo.
7.45. China, Mr. S. Sze: The Effects of Transport and Communication.
8.05. Militair Concert door het Radio Militair Orkest o. l. van B. Walton O'Donnell, Toni Farrell, conferencier, Alexander McCredie, tenor.
9.20. Weer- en nieuwsber.
9.35. Mr. Vernon Bartlett: The Way of the World.
9.50. Plaatselijk nieuws: (alleen Dav.). Scheepsberichten.
9.55. Kamermuziek. Voocaal- en Instrumentaal concert. Rachele Margalano-Mori, sopraan; Laszlo Gergely, piano.
10.55—12.20. Dansmuziek door Jack Payne en het B.B.C.-dansorkest.

Parijs (Radio) 1744 M.

8.20. Nieuwsberichten.
11.05. Koersen en berichten.
12.20. Protestantse causerie, georganiseerd door Le Pélerinage protestant en Palestine. Spreker: Predikant Georges Legas.
12.50. Gramofoonmuziek.
1.20. Openingskoersen Parijs en Londen. Nieuwsberichten.
1.25. Voortzetting van het concert.
2.20. Koersen.
3.50. Koersen, softkoersen Parijs en opening New York.
4.05. Gramofoonmuziek.
4.35. Kinderuurtje.
5.05. Softkoersen en berichten.
6.50. Koersen New York.
6.55. Pathé-gramofoonplaten.
7.25. Landbouwberichten en wedrenuitslagen.
7.45. Boekhoudtes van het geworwerden.
8.05. Koersen en berichten.
8.20. Vijfde causerie over de Visscherij.
8.25. Concert.
In de pauzes: Slotkoersen van Amerikaansche markten en nieuwsberichten.

Vrijdag 5 Juli

Berlijn, 475,4 M.

8.20. Uitz. van de Zuidwest-duitsche Radio-omroep, Stuttgart. Lübecker Totentanz. Radio-compositie van Hermann Reutter. Dirigent: Emil Kahn. Het Kamerorkest van het Philharmonisch Orkest m. m. v. solisten.

8.50. Dr. Erich Fortner: Margarete Roll, sopraan. Erna Klein. vleugel. Adolf Becker, Orkest o. l. v. Obermusikmeister a. D. Adolf Becker. Daarna: Weer- en nieuwsberichten. Tijdsjein en sportbericht. Beelduitzending.

Brussel, 511,9 M.

5.20. Dansmuziek.
6.20. Vlaamsche literaire voordracht.
6.35. Voordracht.
6.50. Gramofoonplaten.
7.50. Radio-kroniek.
8.35. Concert door het Radio-Orkest.
9.20. Nieuwsberichten.
9.25. Vervolg van het concert.
10.35. Laatste berichten.

Daventry exp. 482,3 M.

4.20. Dansmuziek door Jack Payn en het B.B.C.-Dansorkest m. m. v. Ray Wallace, imitaties.

5.50. Kinderuurtje.
6.35. Tijdsjein van Greenwich, weerbericht en nieuwsberichten.

6.50. Lichte muziek door het Birmingham Studio Orkest o. l. v. Joseph Lewis, m. m. v. Harry Askew (tenor), Beatrice Eveline (cello).

8.20. Concert door 't Versterkt Birmingham Studio Orkest o. l. v. Joseph Lewis, m. m. v. Tom Bromley (piano).

9.20. Vaudeville. Medewerkenden: Patricia Rossborough (gesync. pianomuziek), Pitt en Marks (humor), Ursula Hughes (liedjes), Osborn en Perryer (voordrachten), Colleen Clifford (comedienne), Philip Brown's Original Dansorkest
10.20. Weerbericht en nieuwsberichten.

10.35. Dansmuziek door de Piccadilly Grill Band o. l. v. Jerry Hoey, van het Piccadilly Hotel.

11.20—11.35. Alfredo en zijn orkest van het New Princes Restaurant.

Frankfurt, 421,3 M.

4.55—5.55. Voordracht voor de Vrouw.

5.55—6.35. Concert. (Zie Stuttgart).

7.30—7.50. Stenographie-les.

8.10—8.20. Filmpraatje.

8.20—8.45. Uitzending van Stuttgart.

8.45. Das Kathehen von Heilbronn of Die Feuerprobe. Groot historisch Riderspel in 5 bedrijven van Heinrich von Kleist. Muziek van Carl Maria von Weber, bewerkt door E. A. Herrmann. Regie: Carl Stueber. Muzikale leiding: Reinhold Merten.
12.50—1.50. Concert. Werken van Richard Strauss. Leiding: E. Bodart. Medewerking van Fechner, van het Staatstheater te Kassel.

Hamburg, 391,6 M.

4.35. Schlager-Concert door het Norag Orkest, met medew. van Richard Wissiak.

5.20. Noorsch Dichtertuurtje.

Henrik Ibsen.

6.15. Concert v.d. Propagandadienst.

6.50. Engelsche les voor gevorderden.

7.20. Rudolf Budziszewski: Vom Gewerbe — und Kaufmannsgericht — zum Arbeitsricht.

7.45. Hans Morgenstern: Zwischen Scheessel und Visselhovede.

8.15. Weerbericht.

8.20. Schweizer Bilder. Mede-Hermann Ernst, zang; Dr. Ernst Pundter, recitaties. Het Norag Orkest o.l.v. Arthur Armand. Rein-Krug, viool.

9.20. Hein Ruku.

10.50. Actueel uurtje. Weer- en nieuwsberichten. Sportbericht. Nieuws Oostzee-weerbericht.

11.05. Dansmuziek uit Georgspalast.

HILVERSUM, 1071 M.

10.00. Tijds. v. d. AVRO.-Klok.
10.00—10.15. Morgenwijding.
12.00. Politieberichten.

12.15—2.00. Lunchmuziek d. h. AVRO.-Kwintet.

2.05—2.45. Uitzending voor scholen. Spreker: S. Boon. Onderwerp: Uit het vogelleven.

2.45—4.00. Gramofoonmuziek.
4.00—4.30. Lezing door Mevr. Wentholt-Boogaard. Onderwerp: De crimineele vrouw.

4.30—5.00. Lezing door H. J. D. van Hoorn. Onderwerp: Het geldwezen van Nederland.

5.30—7.15. Dinermuziek door h. AVRO.-Kwintet. Programma: Ernst August, Marsch, Blankenburg. Der Waffenschmied, Overture, Lortzing. Aquarellen, Wals, J. Strauss. Serenata d'Amalfi, Becco, Me and my shadow, Jolson. Fantasie De Tooverfluit, Mozart. Liebesgöttin, Blankenburg. Colombo, Nicholls. Accelerationen, Strauss. Finale.

7.15—7.45. Spreekuur Radio-dokter.

8.00. Tijds. v. d. AVRO.-Klok.
8.01—8.15. Gramofoonmuziek.

8.15. Aansluiting van het Kurhaus te Scheveningen. Uitzending van het Symphonieconcert uit te voeren door het Residentie-Orkest. Na afloop: Persberichten van Vaz Dias. Daarna: Julius-Horvath Kapel uit Budapest. Uitzending uit h. Grand Hotel Britannia te Vlissingen.

12.00. Sluiting.

Huizen 336,3 M. Na 6 uur 1852 M.

11.00—11.30. NCRV. Korte zekendienst.

11.30—12.00. Godsdienstig halfuurtje KRO.

12.15—1.15. Concert door het KRO.-Trio.

4.00—5.00. NCRV. Gramofoonmuziek.

5.00—6.00. NCRV. Solistenconcert.

7.00—7.25. KRO. Tuinbouwhalfuurtje.

1.15—2.00. KRO. Gramofoonmuziek.

7.35. VPRO. Berichtn.

7.40. VPRO.-Cursus over Zwitserland

7.15. VPRO. Viool- en pianoconcert.

8.50. VPRO. Lezing over: Beeroepskeuze.

9.30. VPRO. Viool- en pianoconcert.

10.00. VPRO. Lezing. Literaire causerie.

10.20. VPRO. Concert.

Kalundborg, 1153 M.

7.50—8.00. Ochtendgymnastiek.
11.20—11.30. Weerbericht.

12.20. Uurslag en klokkenspel van het raadhuis.

12.20—2.20. Concert door het strijkorkest van Restaurant Wivel, o. l. v. K. Ingemann Palmhøj.

3.20—5.20. Namiddagconcert door het Radio-orkest o. l. van Launy Grondahl.

In de pauze te circa 4.05: Zang door de concertzangeres Gudrun Hagen.

6.00. Beursberichten.
6.40—7.10. Voordracht.

7.10—7.20. Weerbericht.
7.20. Persberichten.

7.35. Tijdsjein.
7.50—8.20. Voordracht.

8.20. Uurslag van het raadhuis.
8.20—8.40. Deensche roandhu voor te dragen door den concertzanger Soren Stein. Aan den vleugel: Folmer Jensen.

8.40—9.05. Viool-recital door Kai Plycarp Andersen. Begeleiding: Folmer Jensen.

9.05—9.35. Voorlezing. Daarna: Persberichten.

9.50—11.05. Concert door het Radio-Orkest onder leiding van Launy Grondahl, met medew. van Erna Schroder, zang; Folmer Jensen, piano-soli.

Langenberg, 462,2 M.

7.35. Ochtendgymnastiek.
7.50—8.50. Concert door het Kurhausorkest can Bad Oeyenhausen o. l. v. Musikdirektor Ladewig.

10.35—12.15. Gramofoonplaten.
10.50—11.00. Onderbreking der uitz. voor nieuwsberichten.

12.15—12.35. Fransche uitzending voor scholen.

1.10. Weerbericht.
1.15. Tijdsjein van Nauen.

12.35—1.10. Irgendwo in Westdeutschland. Herstellung Landwirtschaflicher Maschinen bei der Firma Stille, Munster.

1.25—2.50. Middagconcert o. l. v. Eysoldt. Lore Schepers, alt. Grape, begeleiding

2.50. Raadgevingen voor Huis.
3.20—3.50. Kinderspeeluurtje o. l. v. Els Vordemberge.

3.50. Zakelijke berichten.
4.10—4.30. Onuitgegeven werken van Wolfgang Rauch.

4.30—4.50. Max Ophüls: Aus zeitenossischer Dichtung.
4.50—5.15. Boekbespreking voor de Jeugd.

5.20—5.55. Jeugduurtje.
5.55—6.50. Vooravondconcert. Huismuziek van werken van Jos Haydn, uitgevoerd door het Werag Strijkkwartet.

6.50—7.10. Univers. Prof. Dr. Rosenfeld: Die wichtigsten Delikte des Strafrechts.
7.20—7.35. Weer- en sportbericht.

7.35—8.00. Engelsche taalles.
8.00—8.20. Wandern und Reisen; Georg Müller: Eine Hunsrückwanderung.

8.20. Avondconcert door het Westfalia Orkest o. l. v. Dr. von Szent-György.

9.20. Begegnungen, dramatische scènes vna Valerian Tornius. Medewerkenden: het Westfalia Orkest, Strijkkwartet en het Sted. Orkest van Dortmund en Bochum. Spelleider: Haslände. Menuet, scherzo uit den Rococtijd. Daarna muzikaal intermezzo. Vervolgens: Der Unterbrochene Ball, een scène uit het Weensche Congres. Tenslotte laatste berichten en sportbericht.

Tot 12.20 dansmuziek o. l. v. Eysoldt. Intermezzo: Wielervedstrijden in het Keulseche Stadion.

Deutschland—Frankrijk.

Londen 358 en Daventry 1562,5 M.

10.35. Morgenwijding.
10.50 (alleen Dav.). Tijdsjein en weerbericht.

11.05. Dr. C. W. Saleeby: International Baby Week.

11.20 (alleen Dav.), Gramofoonplaten.

12.20. Sonate-concert door M. Blondel, viool en M. Duncan, piano. Sonate in B, Victor Verulis.

12.50. Orgelconcert door David Morgan, F.R.C.O.

1.20—2.00. Gramofoonplaten.
4.20. Joan Every-Leggott, mezzo-sopraan.

(Tusschen 4.20—6.20 wedstrijd-uitslagen van de tenniswedstrijden in Wimbledon Stadion).

4.35. Licht concert door Moschetto en zijn Orkest.

5.35. Kinderuurtje.
6.20. Muzikaal intermezzo.

6.35. Tijdsjein; weerbericht en nieuwsberichten.

6.50. Muzikaal intermezzo.
7.05. De grondslagen der Muz. Madrigalen uit den tijd van Koningin Elizabeth, gezongen door de Radio Zangers.

7.20. Mr. Ernest Newman: The B.B.C.-Music-Critic.

7.35. Muzikaal intermezzo.
7.45. R. H. Grettton: Some Makers of Modern Politics, IV, Disraeli and the Making of an Opposition.

8.05. Concert door de Westm. Zingers. Het Squire Cieste Octet.

9.20. Weer- en nieuwsber.

9.35. Mr. P. J. Noel Baker: M. P. Mountain Climbing.

9.50. Plaatsel. nieuws. (Alleen Dav.) Scheepberichten.

9.55. Betty in Mayfair door J. Hastings Turner. Muziek van H. Fraser Simpson.

11.20. Verrassing.
11.35. Dansmuziek door Alfredo en zijn Band van New Princes Restaurant.

12.20—12.35. Beelduitzending (Proefnemingen).

Paris (Radio) 1744 M.

8.20. Nieuwsberichten.
11.05. Koersen en berichten.

12.20. Concert. Halfuurtje van La Sirene.

12.50. Gramofoonmuziek.
12.50. Openingskoersen Paris en Londen. Nieuwsberichten.

1.25. Voortzetting van het concert.

3.50. Koersen, slotkoersen Parijs, opening New York.
 4.05. Concert door het Radio-orkest.
 5.05. Koersen en berichten.
 6.50. Koersen New York.
 6.55. Pathé-gramfoonplaten.
 7.50. Landbouwberichten en wedrenuifslagen.
 8.05. Koersen en berichten.
 8.20. Muzikale causerie, geïllustreerd door gramfoonplaten.
 8.50. Slotkoersen van Amerik. markten.
 8.55. Concert, georganiseerd d. Philips-Radio. Symphonie-concert door het Radio-orkest o. l. v. Eugène Bigot.

Zaterdag 6 Juli

Berlijn, 475,4 M.

8.20. Akustischer Film. Medewerkenden: Dr. Becce's Terra Symphoniker. Daarna: Tijdsein en weerbericht, Nieuwsberichten en sportbericht. Vervolgens: tot 12.50 Dansmuziek door de Kapel Gerhard Hoffmann. Het vocale gedeelte wordt verzorgd door het Oerschlesische Radio Quartet. In de pauze: Beelduitzending.

Brussel, 511,9 M.

Vanaf 5.20 iedere twee uur berichten omtrent de postdrivenvluchten over de étapes: Momignies, Solre s. Sambre, Brussel, Quévrain, St. Quentin, Noyon, Creil, Parijs, Dourdan, Orleans, Tours, Vierzon, Limoges, Angoulême, Sambray, Arras, Breteuil, Clermont.

5.20. Dansmuziek.
 6.05. Engelse les.
 6.50. Gramfoonplaten.
 8.35. Concert door het Radio-Orkest.
 9.20. Symphonie-concert.
 10.35. Laatste berichten. Berichten voor Esperantisten.

Daventry exp. 482,3 M.

3.50. Concert door het Hasland Silver Prize Band o. l. v. H. F. Moseley, m. m. v. James Coleman
 4.50. Dansmuziek door Billie Francis en zijn orkest, uitgezonden uit de West End Dance Hall. Medewerking van Vernon Owens, confrencier.
 5.50. Kinderuurtje.
 6.35. Tijdsein van Greenwich, weerbericht, nieuws- en sportber.
 6.50. Intermezzo: piano-recital door Margaret Ablethorpe en Nigel Dallaway: Romance voor 2 piano's
 7.05. Concert door het Politie-muziekkorps van Birmingham o. l. v. Richard Wassell. Solist: George Dawkins (bariton).
 8.20. Kamermuz. Muriel Bruns-kill (alt). Het Entente Strikkwartet: Cecil Bonvalot (viool), Dorothy Churton (viool), James Lockyer (vioola), Edith Churton (cello).
 9.50. Studentenliedjes door het Birmingham Studio-koor o. l. v. Joseph Lewis.
 10.20. Weerbericht en nieuwsberichten.
 10.35. Sportberichten.
 10.40. Dansmuziek door Ambrose's Band van het May Fair Hotel.
 11.35—12.05. Beelduitzending.

Hamburg, 391,6 M.

3.50. Boekbespreking.
 4.20. Warum, woher? Causerie van Karl Minor.
 4.35. Kurt Siemers: Aan het Noord-Hollandsche Kanaal. Met muzikale illustraties.
 5.35. Dr. Bollinger: Bildungseinrichtungen im Handwerk.
 5.20. Orgelconcert op het historische orgel in de St. Jacobikerk te Lubeck door Gerhard Groth. Anna Elisabeth Werner—Groth, zang.
 6.20. Weensch concert van de Propagandadienst.
 6.50. Die Stadt der goldenen Turme. Een rondgang d. Lubeck.
 8.15. Weerbericht.
 8.20. Offenbach-concert.
 10.50. Actueel uurtje. Weer- en nieuwsberichten. Noord- en Oostzee-weerbericht. Sportberichten.
 11.05—12.0. Dansmuziek en Concert door het Scarpa Orkest.

HILVERSUM, 1071 M.

10.00. Tijds. v. d. AVRO.-Klok.
 10.00—10.15. Morgenwijding.
 12.00. Politieberichten.
 12.15—2.00. Lunchmuziek d. het AVRO.-Kwintet.

2.00—2.30. Filmpraatje d. Max Tak.
 2.30—3.30. Aansluiting van het Tuschinski-Theater te Amsterdam. Illustratieve filmmuziek door het Theater-orkest o. l. v. Max Tak.
 3.30—4.30. Aansluiting van het Kurhaus te Scheveningen. The Ramblers o. l. v. Theo Uden Masman.

5.00—5.45. Lezingreeks over h. onderwerp: Bouw en wezen v. d. Materie door Dr. H. C. Sluiter.
 5.45—6.00. Jongeren-Vredesactie door Mevr. Ant. v. Dijk.
 6.00. Tijds. v. d. AVRO.-Klok.
 6.01—7.45. Voor-avondconcert door het Omroeporkest o. l. v. Nico Treep. Van Dijk's Volendammers, Harmonica-Virtuozen en Elias van Praag. Programma: Ouverture La Bella Hélène, Offenbach. Durch Webers Zauberwald, Urbach. Van Dijk's Volendammers Souvenir de Bade, Komzak. Mignon in Argentinien, Tango, Benatzki. Declamatie d. Elias van Praag. Die Zirkusprinzessin, Potpourri, Kalman. Decl. d. Elias van Praag. Mariska-Lied en Czardas, Lehar. Uit vervlogen jaren, Potpourri, Morena. Die Stadt der Lieder-Wiener Lied, Hofmann. Abschied der Gladiatoren, Marsch, Blankenburg.
 7.45. Politieberichten.
 8.00. Concert. Orkest en solisten. VARA.
 10.00. Persber. Daarna vervolg: Orkestconcert VARA.
 10.45. Levensliedjes. VARA.
 11.15. Gramfoonplatenconcert.

Hilzen 336,3 M. Na 6 uur 1852 M.

(Uitsch. KRO.-uiz.)
 11.30—12.00. Godsdienstig halfuurtje.
 12.15—1.15. Concert door het KRO.-Trio.
 1.15—2.00. Gramfoonmuziek.
 2.00—3.15. Kinderuurtje.
 5.00—5.45. Gramfoonmuziek.
 5.45—6.00. Journalistiek overzicht.

6.00—7.30. Concert in de Chicago-cinema te Eindhoven.
 7.30—8.00. Lezing over: Een moderne strooming in de Staats-leer.

8.00—11.00. Concert Amsterd. Politie-muziekgezelschap en Brandweerkoor.
 11.00—12.00. Accordeonmuziek en komisch duo. Daarna persberichten.

Kalundborg, 1153 M.

7.50—8.00. Ochtendgymnastiek.
 11.20—11.30. Weerbericht.
 3.20—3.50. Kinderuurtje.
 3.50—5.50. Concert door het Radio-orkest onder leiding van Launy Grondahl.
 In de pauze te circa 4.35 Voordracht.
 6.00. Beursberichten.
 6.40—7.10. Voordracht.
 7.10—7.20. Weerbericht.
 7.20. Persberichten.
 7.35. Tijdsein.
 7.35—8.05. Voordracht.
 8.05—8.35. Voordracht.
 8.35—11.05. Deense avond.

Zang door Johannes V. Jensen.
 9.50—11.05. Orkest- en solisten concert. Medew.: Het Radio-orkest o.l.v. Launy Grondahl, Immanuel Franksen, operazanger; Folmer Jensen, begeleiding.
 11.05—12.35. Dansmuziek door het Restaurant Wivel o. l. v. Francesco Recchia.
 12.20. Ursdag en klokkenspel van het raadhuis.

Langenberg, 462,2 M.

7.35—7.50. Ochtendgymnastiek.
 7.50—8.50. Concert door het Kurorkest van Bad Neuenahr. Leiding: Peter Schmitz.
 10.35—11.30. Gramfoonplaten.
 10.50—11.00. Onderbreking der uitz. voor nieuwsberichten.
 10.55. (Berichten van de Arbeidsmarkt.
 12.15—12.45. Schooluitzending.
 12.45. Gramfoonplaten.
 1.10. Weerbericht.
 1.15. Tijdsein van Nauen.
 1.25—2.50. Middagconcert door de Kapel Bruma van Café Corso te Doortmund.
 2.50. Raadgevingen voor Huis.
 3.20—3.50. Kinderspeeluurtje o. l. v. Elsvordemberge.
 3.50. Zakelijke berichten.
 4.00—4.20. Telegrapheninspektor Wurbs: Störungen des Empfanges.
 4.20—4.45. Voor de vrouw.
 4.45—5.10. Der junge Mensch. Dr. Herbert Rüssel: Ein Wort an die Eltern über kathöische Jugendbewegung.
 5.10—5.30. Dr. Paul Brandt: Die Bedeutung der Internationalen Handelskammer.
 5.30—5.55. Engelse taalles.
 5.55—6.50. Vooravondconcert door het Kurorkest van Bad Ruffelberg o. l. v. Musikdirektor A. F. Bader.
 6.50—7.10. Lektor G. Perrot: Das französische Kulturleben.
 7.20—7.35. Weer- en sportber.
 7.35—8.00. Voor de Arbeiders. Ing. Hermann Petersen: Die Stellung des Technikers im sozialen Leben.
 8.00—8.20. Dr. jur. Erich Ebermayer: Der jugendliche Rechtsbrecher.

8.20. Vroolijke avond m. m. v. Gustav Jacoby, Josef Plaut, Hans Reimann e. a. Daarna laatste berichten en sportbericht.
 Vervolgens tot 1.20 dansmuziek en nachtconcert o. l. v. Eysoldt.

Londen 358 en Daventry 1562,5 M.

10.35. Morgenwijding.
 10.50 (alleen Dav.). Tijdsein en weerbericht.
 11.05—11.20. Mrs. Towers. Settle: Suggestions for the Holiday Outfit.
 1.20—2.20. Moschetto en zijn Orkest van May Fair Hotel.
 2.35. Concert door Herbert Thorpe, tenor; W. L. Trytel en zijn Octet.
 5.05. Orgelconcert door Alex Taylor.
 5.35. Kinderuurtje.
 (Tusschen 4.20—6.20 wedstrijd-uitslagen van de tenniswedstrijden in Wimbledon Stadion).
 6.10. Birthdays from London.
 6.20. Muzikaal intermezzo.
 6.35. Tijdsein; weerbericht en nieuwsberichten.
 6.50. Muzikaal intermezzo.

7.05. De grondslagen der Muz. Madrigalen uit den tijd van koningin Elizabeth, gezongen door de Radio Zangers.
 7.20. Mr. Harvey Grace: Next Week's Broadcast Music.
 7.35. Mr. George Wansbrough: An Eye-Witness Account of Henley Regatta.
 7.50. The Diary of Nobody, smith. Voorgelezen door George Grossmith.
 8.05. Licht Orkestconcert door het Radio Orkest o. l. van John Ansoff, Leo Sheffield, bariton.
 9.20. Weer- en nieuwsber.
 9.35. Mr. Gerald Barry: The Week in London.
 9.50. Plaatsel. nieuws. (Alleen Dav.) Scheepsberichten.
 9.55. Fragmenten uit Hold Everything, een nieuwe Muzikale Comedie.
 10.20. Intermezzo.
 10.33. De acte van Hold Everything.

11.15. Ambrose's Band* v. May Fair Hotel.
 11.33. Vervolg van Hold Everything.
 11.36—12.20. Dansmuziek door Ambrose's Band van May Fair Hotel.

Parijs (Radio) 1744 M.

8.20. Nieuwsberichten.
 11.05. Koersen en berichten.
 12.50. Gramfoonmuziek.
 Tijdens het concert: Persberichten.
 2.20. Koersen.
 4.00. Openingskoersen New York.
 4.05. Kinderuurtje.
 4.35. Dansmuziek.
 5.05. Persberichten.
 6.50. Slotkoersen New York.
 6.55. Pathé-gramfoonplaten.
 7.50. Landbouwberichten en wedrenuifslagen.
 8.05. Persberichten.
 8.20. Toespraak tot de vrouwen van Frankrijk door de Prinses Henri de Polignac.
 8.35. Concert. Variété en zang.
 9.20. Dansmuziek.
 In de pauzes: Nieuwsberichten.

SPLENDOR

*lampen zijn
uitstekend!*

Eenige beoordeelingen:

Radio Express van 3 Mei, No. 18:

..... Wij hebben hier een lampenserie voor ons die aan de modernste eischen voldoet.

Radio-Wereld van 2 Mei, No. 18:

..... Wij hebben deze serie zorgvuldig beproefd en kwamen tot de conclusie dat zij in werking niet voor andere moderne lampen behoeven onder te doen.

Katholieke Radiogids van 4 Mei:

..... De V.H. 300 hebben wij in diverse schema's beproefd en zijn zeer bijzonder ingenomen met dit type. De serie V. 3030-V. 1508-V. 62 geeft in 3-lamps toestellen een prachtige luidspreker-ontvangst.

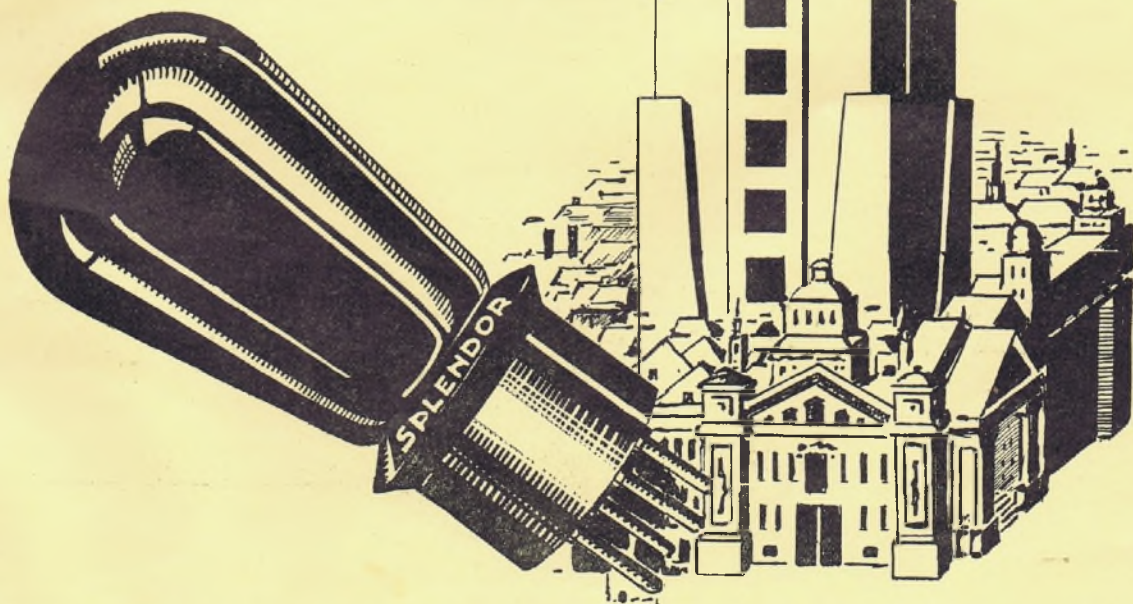

SPLENDOR RADIO - NIJMEGEN

LISSEN VARIABELE CONDENSATOREN

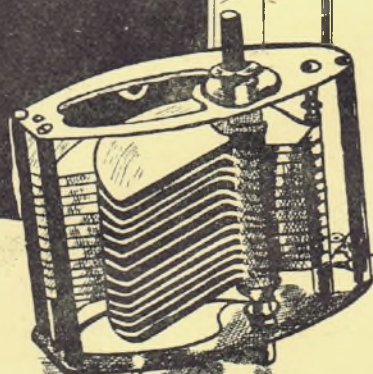

Eenvoudige en Gemakkelijke
Afstemming

**Effectieve
afstemming**

omdat er geen
Condensatorverlies is

Een nieuwe en besliste verbetering in het afstemmen — een nieuwe verbetering in het gescheiden houden van stations — een nieuw bewijs van de bewering „Waar voor Uw geld”. Dit alles biedt U de nieuwe LISSEN variabele condensator

Let op de stevigheid der uitvoering, op de soliede lagering en op de doorlopende as, welke het mogelijk maakt twee of meer condensatoren achter elkaar te plaatsen, let ook op de nieuwe bijzonder goed gekozen plaats voor de aansluitklem der vaste platen.

Vergelijk deze condensator met elke andere, onverschillig van welken prijs, bedenk dat U hem in elk schema kunt gebruiken en dat hij praktisch onverslijtbaar is. Bedenk dat het een Low-loss condensator is, als niet eerder voor dezen prijs verkrijgbaar was.

LISSEN LOW-LOSS VARIABELE CONDENSATOR

100 c.M.	fl. 3.90
200 c.M.	4.10
300 c.M.	4.25
350 c.M.	4.35
500 c.M.	4.50

Op aanvraag zenden
wij U gaarne gratis en franco
schema's en prijzlijsten

LISSEN LIMITED
Lissenium Works
RICHMOND

Lissen-Agentschap:
Schiekade 155a, Rotterdam
Telefoon 43133

LISSEN TERUGKOPPEL CONDENSATOR

Vereenigt in zich vele voor-
deelen van de groote LISSEN
condensator. Is van een speci-
ale constructie zonder eind-
plaat.

TYPE A fl. 3.—

TYPE B met isolatie-ringen
voor montage op metalen
frontplaat fl. 3.30

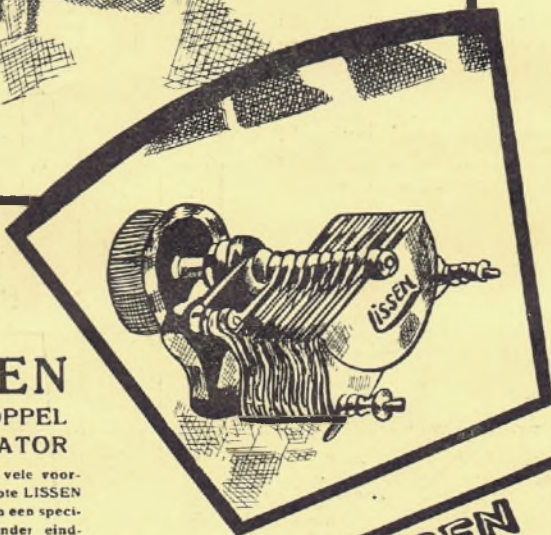

LISSEN
terugkoppel
condensator